

平成29年度 栃木県民スポーツ大会 【 水泳競技 】

平成29年10月15日(日)県立温水プール館

【 市対抗 】

順位	所属名	得点
1	宇都宮市	132
2	小山市	121
3	足利市	100
4	佐野市	90
5	栃木市	45
6	日光市	18
7	真岡市	12
8	大田原市	10
9	矢板市	2

【 町対抗 】

順位	所属名	得点
1	野木町	79
2	上三川町	49
3	那須町	29
4	那珂川町	14
5	市貝町	8
6	塩谷町	7

H29 栃木県民スポーツ大会 中央大会 水泳競技大会

青年男子(市対抗)

2017年10月15日

栃木県立温水プール館

自由形 100m	1 岡田 哲也 宇都宮市 一般 53.41	2 菊地 翔太 真岡市 一般 56.97	3 渡邊 達也 小山市 一般 58.04	4 伊藤 翔 佐野市 一般 58.27	5 鈴木 優也 栃木市 一般 1:01.38	6 進藤 祥 日光市 一般 1:02.40		
背泳ぎ 100m	1 日下 巧 宇都宮市 一般 1:02.28	2 齋藤 優太 足利市 一般 1:03.76	3 桜井 涼 佐野市 一般 1:09.81	4 高橋 卓也 小山市 一般 1:16.47	5 進藤 祥 日光市 一般 1:19.37			
平泳ぎ 100m	1 赤石 泰宗 小山市 一般 1:08.64	2 今井 健太 足利市 一般 1:10.80	3 田村 昂司 佐野市 一般 1:11.00	4 長谷川航也 宇都宮市 一般 1:11.41				
バタフライ 100m	1 日原 悠吾 小山市 一般 1:00.13	2 高野 謙 宇都宮市 一般 1:03.06	3 岡安 雄亮 佐野市 一般 1:08.45	4 鈴木 優也 栃木市 一般 1:11.47	5 倉持 充生 足利市 一般 1:14.28			
個人メドレー 200m	1 齋藤 優太 足利市 一般 2:20.74	2 渡邊 達也 小山市 一般 2:27.93	3 津村 純 宇都宮市 一般 2:28.48	4 柴宮 悠哉 佐野市 一般 2:34.08				
メドレーリレー 200m (第一泳者)	1 足利市 齋藤 優太 川島 峻 齋藤 翔太 倉持 充生 1:51.29 28.72	2 宇都宮市 日下 巧 長谷川航也 岡田 哲也 高野 謙 1:51.33 28.65	3 小山市 柳田 裕平 高橋 卓也 渡邊 達也 赤石 泰宗 1:59.58 37.00	4 佐野市 桜井 涼 田村 昂司 岡安 雄亮 伊藤 翔 1:59.96 31.85				

壮年男子(市対抗)

2017年10月15日

栃木県立温水プール館

自由形 50m	1 齊藤 哲 宇都宮市 一般 26.05	2 福田 有希 小山市 一般 26.35	3 堀本 晋哉 佐野市 一般 26.81	4 四宮 章智 足利市 一般 26.93	5 赤堀 雅史 栃木市 一般 27.85	6 萩原 修樹 大田原市 一般 30.08		
背泳ぎ 50m	1 齋藤 信之 足利市 一般 32.60	2 三井 剛 佐野市 一般 32.71	3 川村 忠彦 宇都宮市 一般 32.93	4 小林 俊文 栃木市 一般 33.58	5 三澤 裕樹 小山市 一般 37.70	6 岩本 悟 日光市 一般 47.41		
平泳ぎ 50m	1 寺尾 勉 宇都宮市 一般 33.61	2 成島 佑介 小山市 一般 33.65	3 大木 啓輔 佐野市 一般 35.06	4 新藤 昌洋 足利市 一般 38.82	5 横地 弘明 栃木市 一般 43.13	6 市川三喜雄 大田原市 一般 46.02		
バタフライ 50m	1 兼子 光一 宇都宮市 一般 27.05	2 山田 将也 佐野市 一般 28.65	3 長谷川 浩 小山市 一般 28.87	4 田辺 篤志 足利市 一般 29.76	5 元吉 誠 栃木市 一般 34.83			
個人メドレー 200m	1 神保 雅聡 小山市 一般 2:32.55	2 齊藤 哲 宇都宮市 一般 2:37.42	3 江田 滝久 足利市 一般 2:37.85	4 境 俊哉 佐野市 一般 2:43.72	5 渡邊 義章 日光市 一般 2:44.73	6 元吉 誠 栃木市 一般 2:55.01	7 江川 茂 矢板市 一般 5:03.11	
メドレーリレー 200m (第一泳者)	1 宇都宮市 川村 忠彦 寺尾 勉 兼子 光一 齊藤 哲 1:59.06 32.84	2 小山市 小野崎悠介 森 敦士 長谷川 浩 福田 有希 2:00.59 32.72	3 足利市 齋藤 信之 江田 滝久 田辺 篤志 新藤 昌洋 2:03.99 32.62	4 佐野市 三井 剛 大木 啓輔 山田 将也 堀本 晋哉 2:04.43 33.96	5 栃木市 小林 俊文 横地 弘明 元吉 誠 赤堀 雅史 2:18.39 33.77			

一般女子(市対抗)

2017年10月15日

栃木県立温水プール館

自由形 50m	1 福岡夏菜恵 宇都宮市 一般 27.70	2 福地 尚美 小山市 一般 28.98	3 長谷川千晃 佐野市 一般 30.91	4 木村 咲絵 足利市 一般 31.05	5 野村裕美子 大田原市 一般 39.95	6 石川 和江 栃木市 一般 45.50		
背泳ぎ 50m	1 松原 望美 足利市 一般 34.57	2 大河原恵利 宇都宮市 一般 36.78	3 秋野 玲奈 小山市 一般 39.52	4 黒崎 佳代 真岡市 一般 40.43	5 坂井 陽子 佐野市 一般 46.60			
平泳ぎ 50m	1 高橋 里奈 小山市 一般 34.68	2 大河原沙苗 宇都宮市 一般 36.93	3 岡村 理絵 足利市 一般 39.42	4 赤津 聖奈 佐野市 一般 40.03	5 渡辺 礼子 栃木市 一般 1:01.46			
バタフライ 50m	1 金子 友香 宇都宮市 一般 30.40	2 大関 美穂 小山市 一般 30.88	3 松原 望美 足利市 一般 31.85					
リレー 200m (第一泳者)	1 宇都宮市 金子 友香 大河原恵利 大河原沙苗 福岡夏菜恵 1:57.95 29.26	2 小山市 高橋 里奈 水島 久美 福地 尚美 大関 美穂 2:01.80 28.95	3 足利市 松原 望美 山口 美香 木村 咲絵 岡村 理絵 2:06.15 30.65					

混成男子(市対抗)

2017年10月15日

栃木県立温水プール館

リレー 200m (第一泳者)	1 宇都宮市 滝浦 隼 増淵 尋紀 兼子 光一 岡田 哲也 1:38.96 25.43	2 小山市 渡邊 達也 福田 有希 赤石 泰宗 柳田 裕平 1:42.57 25.93	3 佐野市 桜井 涼 岡安 雄亮 伊藤 翔 山田 将也 1:46.22 27.32	4 栃木市 赤堀 雅史 元吉 誠 鈴木 優也 小林 俊文 1:52.96 27.87	5 日光市 進藤 祥 笹沼 隆志 秋元 俊一 渡邊 義章 2:04.03 28.49		
-----------------------	---	---	---	--	--	--	--

平成29年度 栃木県民スポーツ大会 陸上競技大会

◎陸上競技(市対抗の部) 得点表

区分	市名	男子										女子						総合得点	総合順位								
		青年 (31歳未満)					壮年A (31歳以上41歳未満)			壮年B (41歳以上)		4x100mR	男子得点	男子順位	100m	1500m	走高跳			走幅跳	砲丸投	壮年B 1500m	4x100mR	女子得点	女子順位		
		100m	1500m	500m	走高跳	砲丸投	100m	300m	走幅跳	砲丸投	100m															1500m	砲丸投
市対抗の部	1 宇都宮市	8	2	3	6	8	4		4		7	6	6	5	59	2					8			8	10	67	4
	2 足利市						5	3	5			2			15	10								0	13	15	13
	3 栃木市	6	6	5			8	2			3			7	37	6		5	6	8	6	7	7	39	2	76	2
	4 佐野市	7	7	4	8	5	7		7	7	6	4	8	8	78	1	4	4	4	2	1	8	4	27	3	105	1
	5 鹿沼市				4			6	8	8	2	3		2	33	7	7							7	12	40	8
	6 日光市		8	2	7	7		4		4	4	8			44	4				5	3			8	10	52	7
	7 小山市	3	3	8	5	6	2	7						4	38	5	6			4			5	15	5	53	6
	8 真岡市										6		7		13	13		6			5			11	8	24	11
	9 大田原市										5	5	1	4	15	10		3	5	3				11	8	26	10
	10 矢板市									2		1	7	3	1	14	12							0	13	14	14
	11 那須塩原市	5			7	3		3	8	1		8	5	5	45	3	5		8	1	2	5		21	4	66	5
	12 さくら市		4					6	1	6					3	20	9		7				6	13	6	33	9
	13 那須烏山市		1	6						3					10	14					6	7		13	6	23	12
	14 下野市	4	5	1	2	4	1	5							6	28	8	8	8	7	7	4	6	8	48	1	76

◎陸上競技(町対抗の部) 得点表

区分	市名	男子										女子						総合得点	総合順位								
		青年 (31歳未満)					壮年A (31歳以上41歳未満)			壮年B (41歳以上)		4x100mR	男子得点	男子順位	100m	1500m	走高跳			走幅跳	砲丸投	壮年B 1500m	4x100mR	女子得点	女子順位		
		100m	1500m	500m	走高跳	砲丸投	100m	300m	走幅跳	砲丸投	100m															1500m	砲丸投
町対抗の部	1 上三川町								6		6	5	7	5	29	5	8			7		8	23	3	52	3	
	2 益子町														0	10								0	6	0	10
	3 市貝町								8		8	3			19	7								0	6	19	7
	4 芳賀町				6					8					14	8								0	6	14	8
	5 野木町			7	8		7	5				8	6	7	48	2	7	5				8	7	27	1	75	1
	6 壬生町	6	6		7			6	7	7	4			6	49	1		7						7	4	56	2
	7 塩谷町	7	8					8		5		5	4	8	45	3		6						6	5	51	4
	8 高根沢町	8						8				7	7	8	4	42	4							0	6	42	6
	9 那須町		7	8				7							22	6		8		8	8			24	2	46	5
	10 那珂川町											6			6	9								0	6	6	9

平成29年度 栃木県民スポーツ大会 陸上競技大会

日付 平成29年10月15日(日)
競技場 大田原市美原公園陸上競技場

総務 大谷津 薫
審判長 小針 敏明

市対抗の部

日付	種目	1位	2位	3位	4位	5位	6位	7位	8位
青年男子	100m	若林 達也 11.10(+1.9) 宇都宮市	林 拓己 11.33(+2.8) 佐野市	前田 俊貴 11.49(+2.8) 栃木市	福岡 悠平 11.75(+2.8) 那須塩原市	一宮 佑輔 12.11(+1.9) 下野市	谷原 達也 12.14(+1.9) 小山市		
	1500m	渡邊 直輝 4.21.94 日光市	田口 翔太 4.22.91 佐野市	田村 悠貴 4.24.74 栃木市	諏訪 悠斗 4.27.90 下野市	池田 圭吾 4.38.60 さくら市	赤星 貴久 4.45.00 小山市	渡邊 敬史 4.48.33 宇都宮市	小貫 琢磨 4.51.97 那須烏山市
	5000m	海老沼 太志 15.27.97 小山市	田中 直樹 15.51.93 那須塩原市	小堀 佑真 15.52.71 那須烏山市	関根 隆 15.59.44 栃木市	恩田 峻之 16.27.32 佐野市	奥野 直伸 16.36.35 宇都宮市	黒子 利樹 16.47.83 日光市	山本 遼太 17.26.65 下野市
	走高跳	高橋 雅也 1m88 佐野市	高橋 諒太郎 1m85 日光市	石塚 理博 1m75 宇都宮市	山田 直紀 1m78 小山市	宇賀神 裕 1m70 鹿沼市	宮 圭祐 1m65 那須塩原市	島袋 彬道 1m55 下野市	
	砲丸投	内山 直彦 14m47 宇都宮市	高橋 伸忠 12m79 日光市	篠原 魁 11m18 小山市	奥村 武 10m78 佐野市	船迫 哲也 9m62 下野市			
壮年男子A	100m	新村 貴洋 11.59(+0.3) 栃木市	柳沢 真人 12.10(+0.3) 佐野市	堀井 克明 12.30(+0.3) さくら市	丸島 健治 12.41(+0.3) 足利市	佐藤 慎太郎 12.62(-0.1) 宇都宮市	阿久津 史彦 12.66(-0.1) 那須塩原市	藤原 将博 12.66(+0.3) 小山市	小村 敬俊 13.22(+0.3) 下野市
	3000m	伊藤 達志 9.14.92 那須塩原市	大嶋 義昭 9.19.45 小山市	伊藤 浩嗣 9.25.34 鹿沼市	篠原 貴明 9.28.77 下野市	林 秀行 9.29.35 日光市	山中 祐人 9.31.12 足利市	館野 聡 9.32.90 栃木市	青山 幸浩 9.40.92 さくら市
	走幅跳	大貫 孝 5m78(+0.2) 鹿沼市	厚木 宣芳 5m37(-0.5) 佐野市	滝 清登 5m33(+0.2) さくら市	小坂 忠義 5m21(0.0) 足利市	石田 祐一 5m16(-0.4) 宇都宮市	田島 弘行 5m02(+0.8) 那須烏山市	神山 太志 4m82(0.1) 矢板市	加藤 徹 4m80(0.0) 那須塩原市
	砲丸投	宇賀神 康裕 13m21 鹿沼市	大土 桂一 12m47 佐野市	海老原 正信 11m11 真岡市	西村 拓哉 10m35 大田原市	神長 康貴 10m17 日光市			
壮年男子B	100m	矢吹 良輔 12.79(-0.8) 那須塩原市	山中 裕 12.84(-0.8) 宇都宮市	熊倉 亨一 12.91(+0.7) 佐野市	高山 秀樹 13.53(-0.8) 大田原市	金城 弘光 13.74(+0.7) 日光市	渡辺 和幸 13.82(-0.8) 栃木市	片見 成規 14.36(+0.7) 鹿沼市	佐藤 大 14.40(-0.8) 矢板市
	1500m	青木 智広 4.31.95 日光市	小山 強志 4.32.92 矢板市	菅 勇一郎 4.34.29 宇都宮市	郡司 良明 4.39.38 那須塩原市	石居 信男 4.40.53 佐野市	相澤 直紀 4.45.87 鹿沼市	阿由葉 満 4.53.40 足利市	川崎 忠文 5.01.14 大田原市
	砲丸投	亀山 一男 10m86 佐野市	有森 奏 10m77 真岡市	宮川 政行 10m59 宇都宮市	後藤 修 10m46 那須塩原市	井川 伸哉 10m07 大田原市	岩崎 靖司 7m68 矢板市		
男子	4×100mR	佐野市 44.54	栃木市 45.04	下野市 46.63	宇都宮市 47.59	小山市 48.06	さくら市 48.11	鹿沼市 49.32	矢板市 1.00.77
一般女子	100m	渡邊 美咲 14.07(-0.3) 下野市	高橋 小夜 14.90(-0.3) 鹿沼市	篠原 結衣 15.14(-0.3) 小山市	高久 沙織 15.78(-0.3) 那須塩原市	山口 真奈 15.92(-0.3) 佐野市			
	1500m	滝川 陽希 5.18.11 下野市	池田 里歩 5.33.43 さくら市	奥山 春奈 5.33.95 真岡市	本田 舞衣 5.51.34 栃木市	兵藤 瑞穂 5.55.70 佐野市	諏訪 友美 7.12.87 大田原市		
	走高跳	土川 萌子 1m60 那須塩原市	布藤 ひかり 1m45 下野市	中村 千絵 1m45 栃木市	井川 かさね 1m35 大田原市	阿部 智美 1m30 佐野市			
	走幅跳	清野 華菜 5m38(+1.7) 栃木市	金森 万里奈 4m43(+1.1) 下野市	大森 沙織 4m28(+1.6) 那須烏山市	沼尾 礼奈 4m28(+1.2) 日光市	大塚 祐希 4m12(+1.2) 小山市	岩間 晴香 3m97(+2.0) 大田原市	栗原 千乃 3m75(+1.2) 佐野市	小松 真紀 3m62(+1.4) 那須塩原市
壮年女子B	1500m	西澤 結 13m75 宇都宮市	城所 舞 10m68 那須烏山市	小澤 朝子 9m31 栃木市	斎藤 真弓 9m03 真岡市	井上 宮子 9m00 下野市	鹿妻 有香 8m80 日光市	柳井 充代 7m93 那須塩原市	清水 真紀 7m29 佐野市
	女子	4×100mR	佐野市 56.97	栃木市 58.11	さくら市 1.00.15	小山市 1.01.15	佐野市 1.01.46		
男子総合	佐野市 78	宇都宮市 59	那須塩原市 45	日光市 44	小山市 38	栃木市 37	鹿沼市 33	下野市 28	
女子総合	下野市 48	栃木市 39	佐野市 27	那須塩原市 21	小山市 15	さくら市 13	那須烏山市 13	真岡市・大田原市 11	
総合成績	佐野市 105	下野市 76	栃木市 76	宇都宮市 67	那須塩原市 66	小山市 53	日光市 52	鹿沼市 40	

ママさんバレーボール

【市対抗の部】

期 日 : 平成29年10月15日(日)

会 場 : 県南体育館(A・B・C)

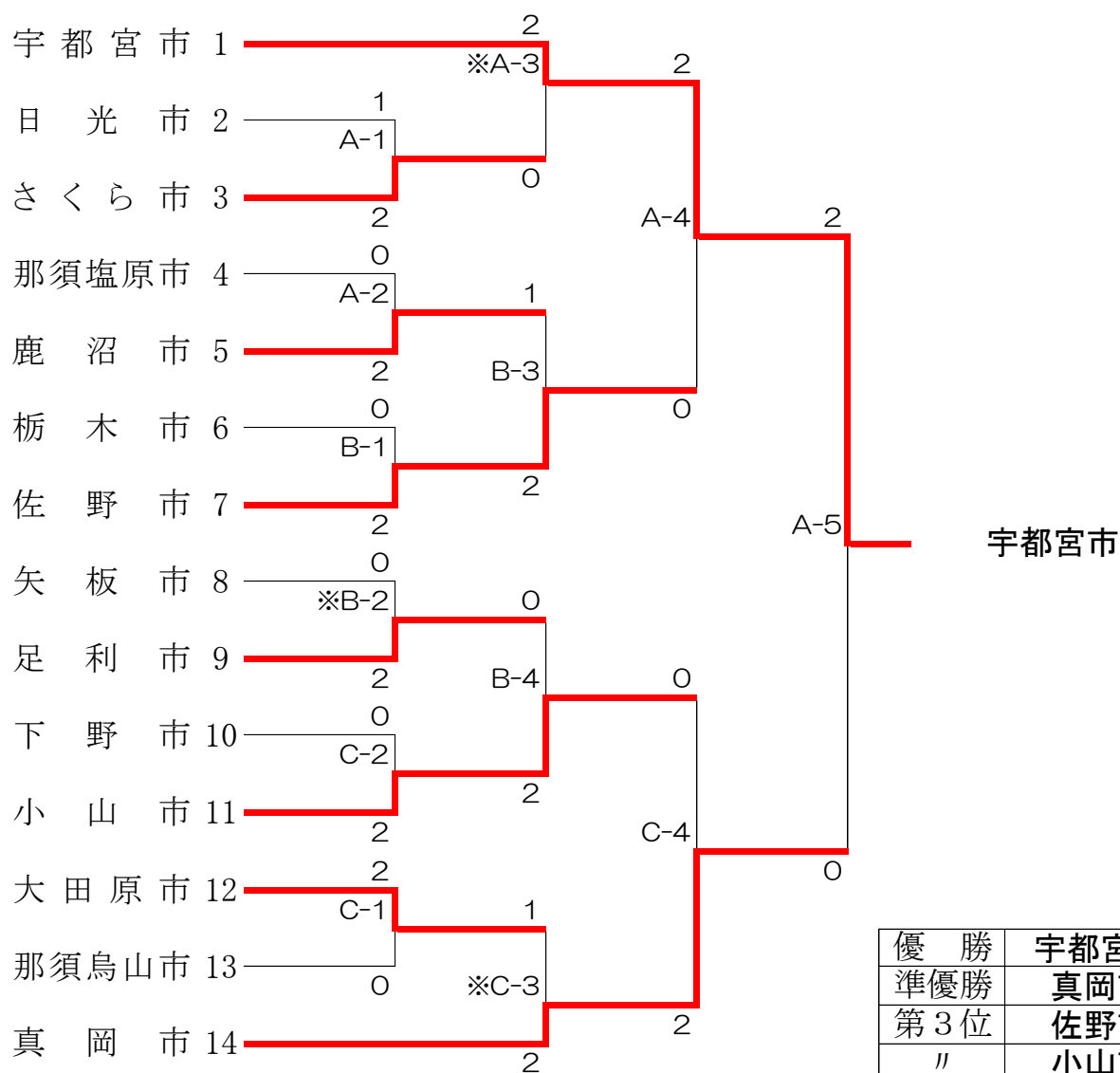

※ 昨年度優勝の宇都宮市が1、準優勝の真岡市が14に入る。

※ ”※”印は、第一試合の線審をお願いします。

軟式野球

【市対抗の部】 期日 10/8 県総合運動公園(本・A・C)
 /会場 10/15 県総合運動公園(本・C)

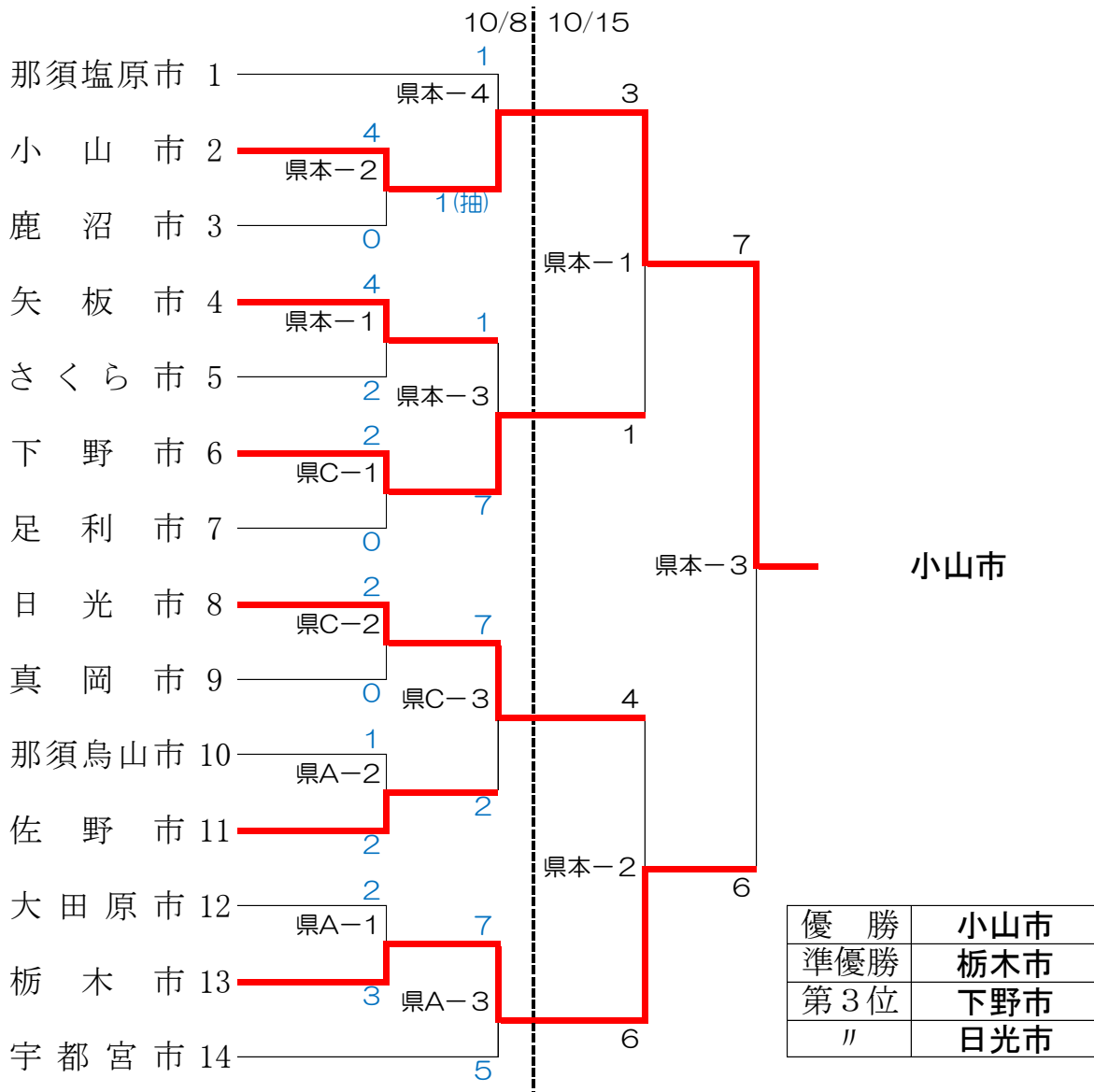

※昨年度優勝の那須塩原市が1、準優勝の宇都宮市が14に入る。

ソフトボール

【市対抗の部】 期日 10/15 柳田緑地ソフトボール場(1・2・3・4)野球場(B・C)
 /会場 10/22 柳田緑地野球場(A・B)

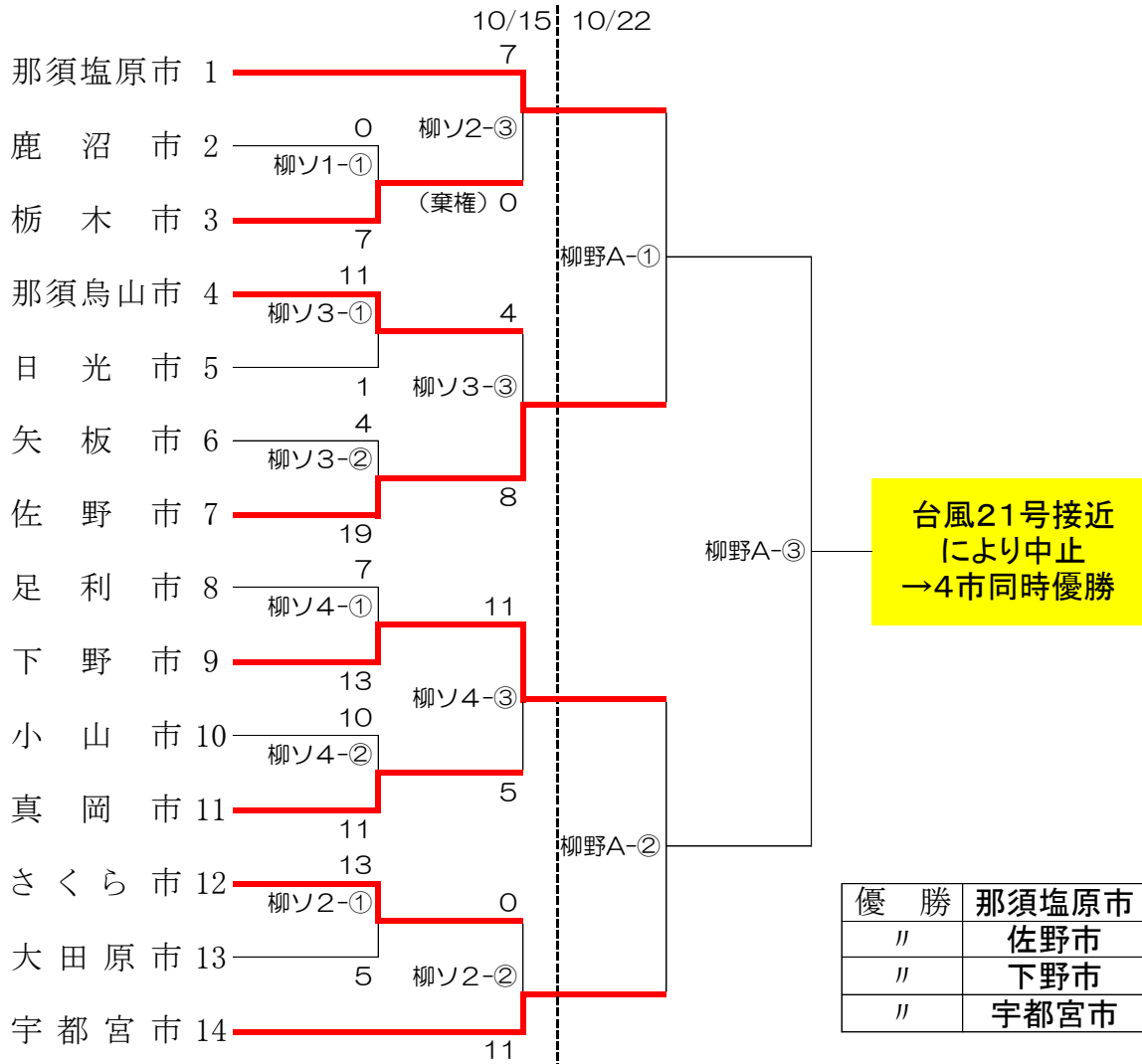

※昨年度優勝の那須塩原市が1、準優勝の宇都宮市が14に入る。
 ※試合開始予定時刻 1- 9:00 2- 10:30 3- 12:00

卓 球

【市対抗の部】 期 日：平成29年10月22日(日)
会 場：県総合運動公園トレーニングセンター

A

市 名	鹿沼市	小山市	矢板市	得点	勝	負	順位
1 鹿沼市		× 3-4	○ 4-0	3	1	1	2
2 小山市	○ 4-3		○ 4-0	4	2	0	1
3 矢板市	× 0-4	× 0-4		2	0	2	3

B

市 名	真岡市	那須烏山市	下野市	大田原市	得点	勝	敗	順位
4 真岡市		○ 4-0	○ 4-2	○ 4-0	6	3	0	1
5 那須烏山市	× 0-4		× 2-4	× 2-4	3	0	3	4
6 下野市	× 2-4	○ 4-2		○ 4-2	5	2	1	2
7 大田原市	× 0-4	○ 4-2	× 2-4		4	1	2	3

C

市 名	日光市	栃木市	足利市	那須塩原市	得点	勝	敗	順位
8 日光市		○ 4-2	× 0-4	○ 4-1	5	2	1	2
9 栃木市	× 2-4		× 0-4	○ 4-3	4	1	2	3
10 足利市	○ 4-0	○ 4-0		○ 4-1	6	3	0	1
11 那須塩原市	× 1-4	× 3-4	× 1-4		3	0	3	4

D

市 名	宇都宮市	さくら市	佐野市	得点	勝	負	順位
12 宇都宮市		○ 4-0	○ 4-0	4	2	0	1
13 さくら市	× 0-4		× 1-4	2	0	2	3
14 佐野市	× 0-4	○ 4-1		3	1	1	2

※昨年度優勝の鹿沼市がAグループ、準優勝の宇都宮市がDグループに入る。
※抽選は同一対戦を避ける抽選とする。

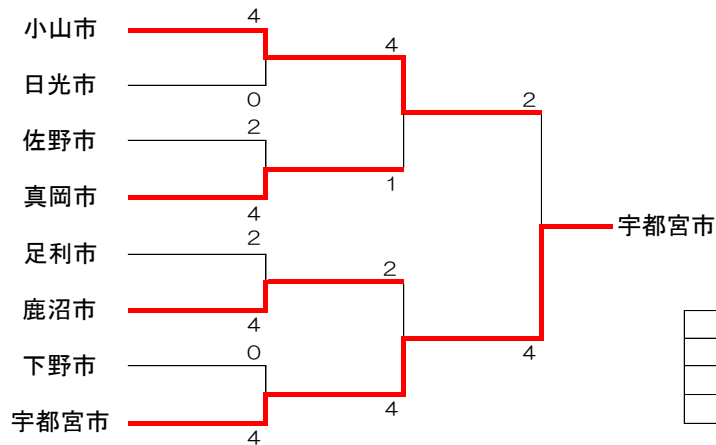

優 勝	宇都宮市
準優勝	小山市
第3位	真岡市
〃	鹿沼市

【市対抗の部】

ゲートボール競技

期 日：平成29年10月15日(日)
会 場：宇都宮市陽南第一公園

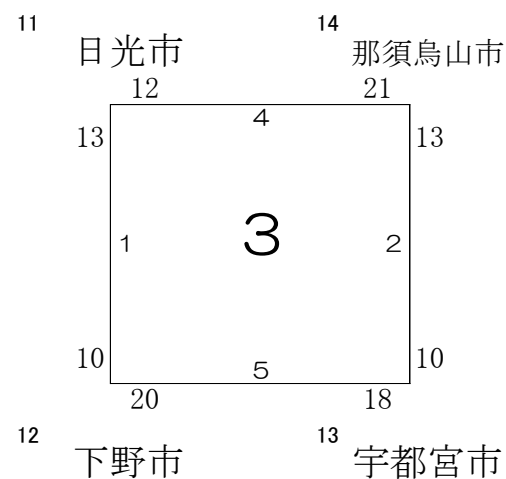
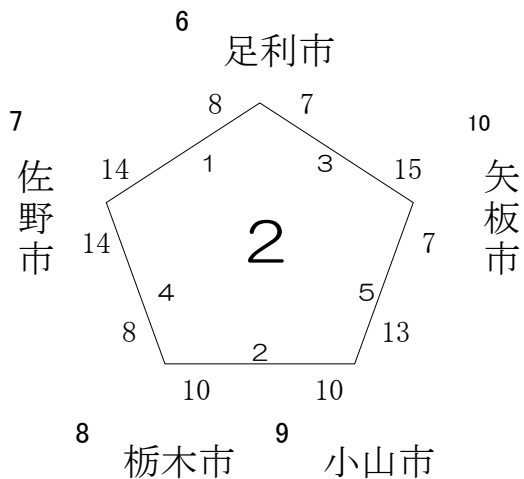
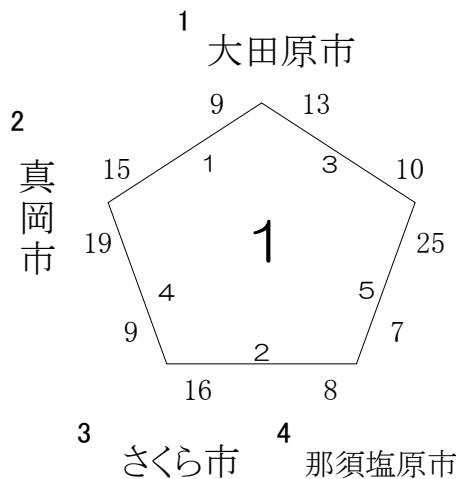
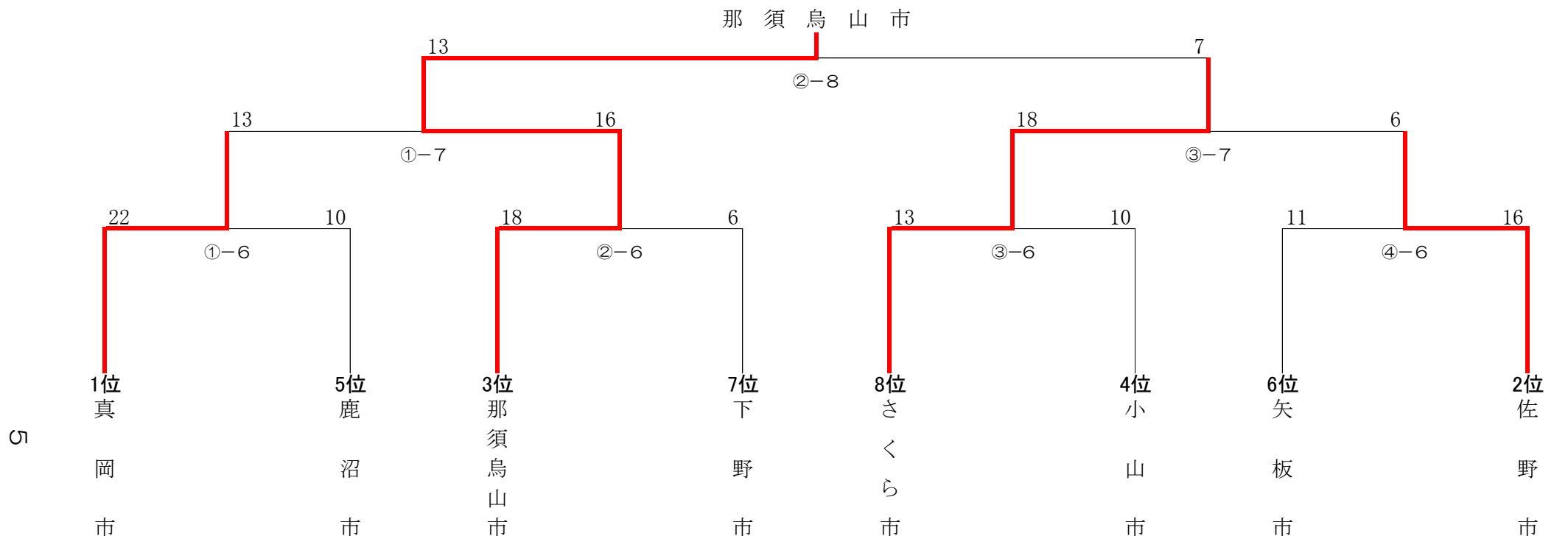

上位1位~8位が
決勝トーナメントに進む

※第3ブロック(四角)の3試合目は休み。

バドミントン

期 日：平成29年10月15日(日)
 会 場：栃木県体育館

【市対抗の部】

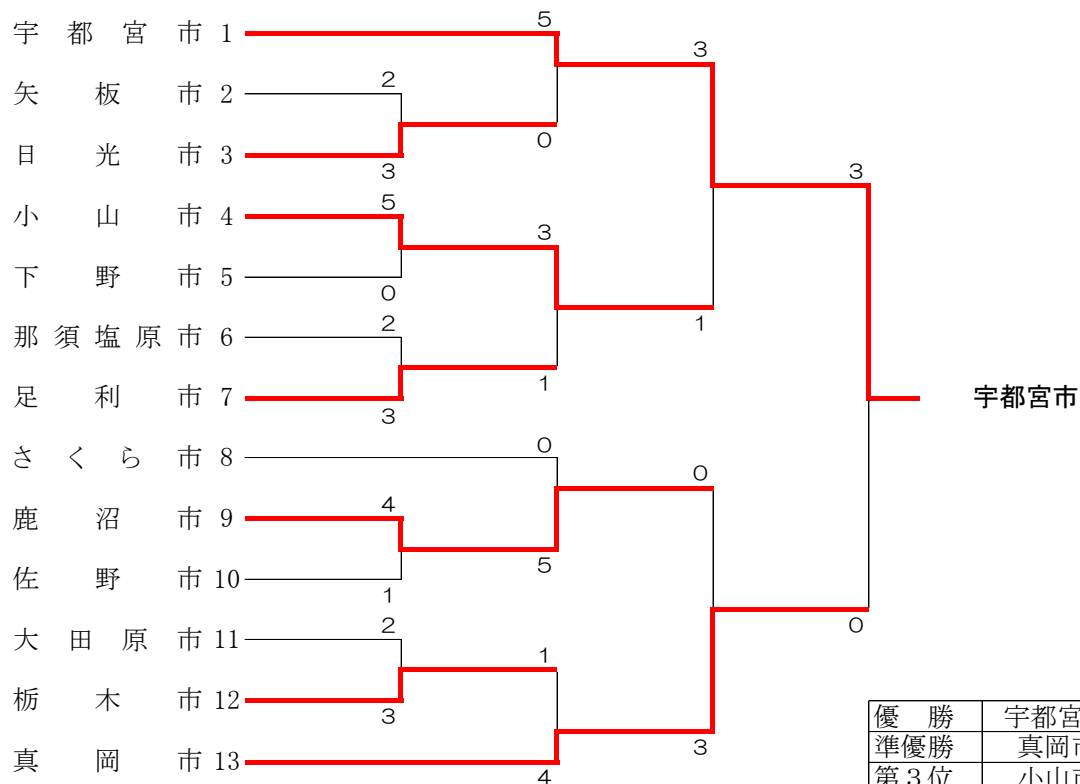

※昨年度優勝の宇都宮市が1、準優勝の真岡市が13に入る。

バレーボール

期 日 : 平成29年10月22日(日)

【市対抗の部】 男子

会 場 : アリーナたぬま(C. D)

○印 第1試合補助員

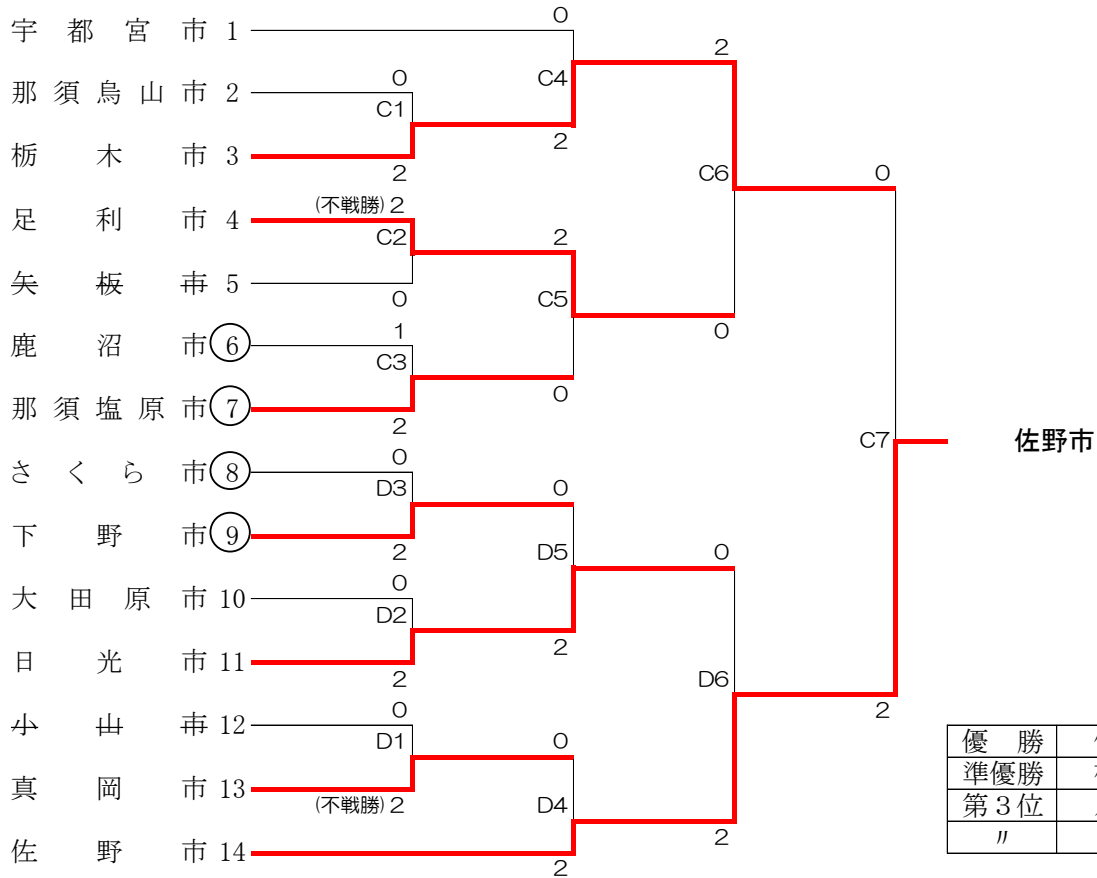

※昨年度優勝の宇都宮市が1、準優勝の佐野市が14に入る。

【市対抗の部】 女子

会 場 : アリーナたぬま(A. B)

○印 第1試合補助員

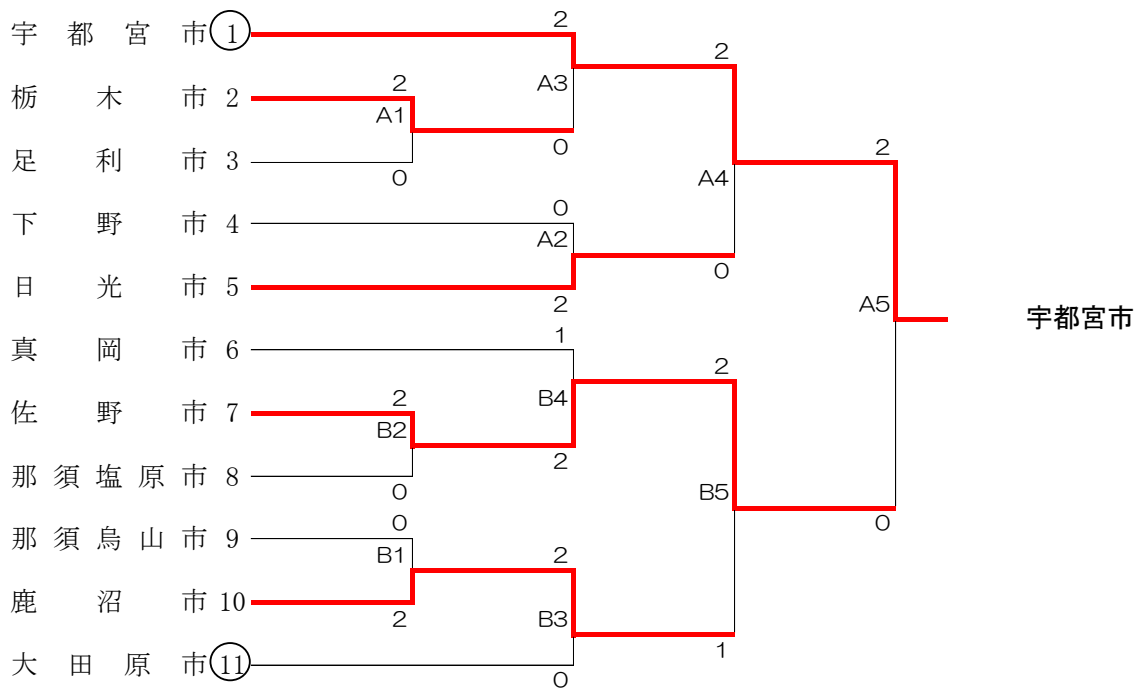

※昨年度優勝の宇都宮市が1、準優勝の大田原市が11に入る。

※2試合目以降の補助員については、前試合の敗者チームが担当する。

バスケットボール

期日 10/15 下野市石橋体育センター(A・B)、さくら市氏家体育館(C・D)、
雀宮体育館(E・F)
/会場 10/22 下野市石橋体育センター(A・B)、さくら市氏家体育館(C・D)
県立宇都宮工業高等学校第1体育館(G)

【市対抗の部】 男子

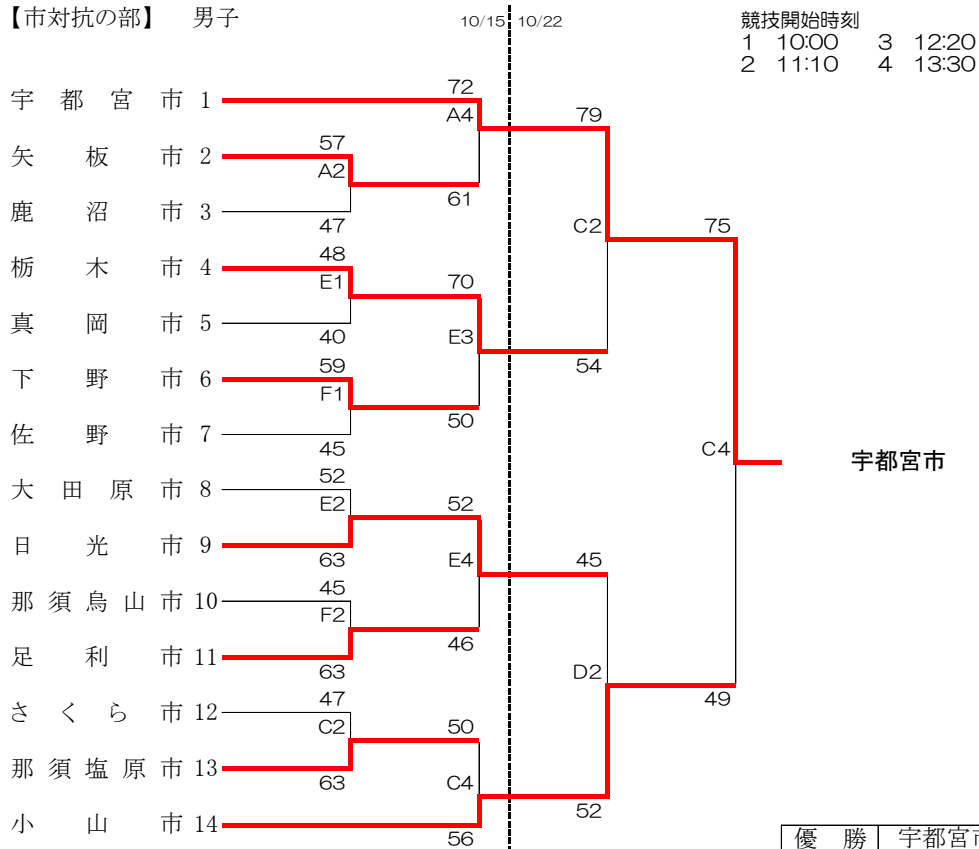

※昨年度優勝の宇都宮市が1、準優勝の小山市が14に入る。

優勝	宇都宮市
準優勝	小山市
第3位	栃木市
〃	日光市

【市対抗の部】 女子

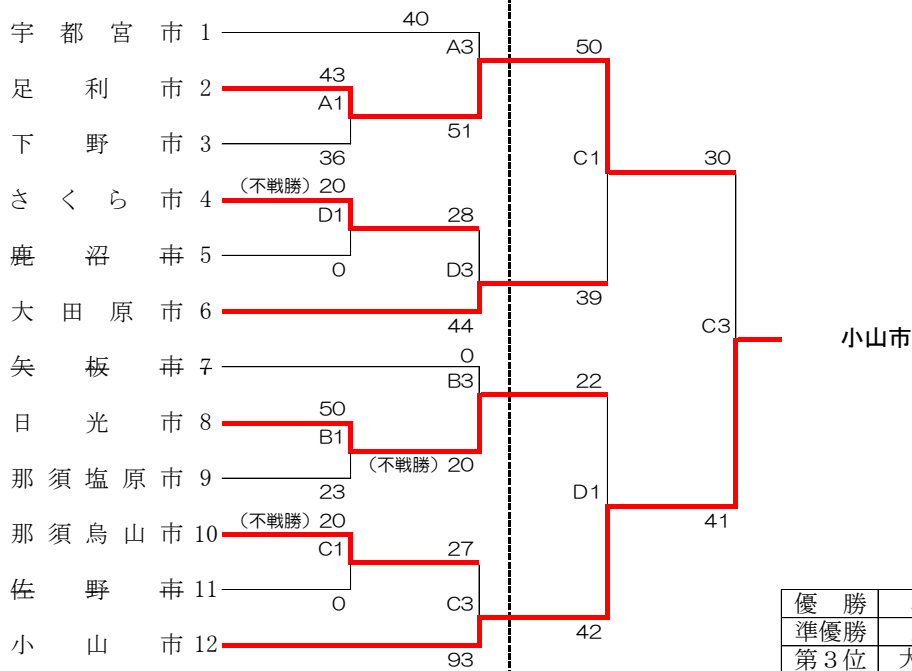

※昨年度の優勝宇都宮市が1、準優勝の小山市が12に入る。

優勝	小山市
準優勝	足利市
第3位	大田原市
〃	日光市

ソフトテニス

【市対抗の部】 期日・会場 :10/15 県総合運動公園テニスコート

A

市名	佐野市	さくら市	栃木市	勝	負	順位
1 佐野市		④				
2 さくら市	1		1			
3 栃木市		④				

B

市名	大田原市	鹿沼市	日光市	足利市	勝	敗	順位
4 大田原市		④	④				
5 鹿沼市	1			0			
6 日光市	1			③			
7 足利市		⑤	2				

C

市名	小山市	矢板市	下野市	真岡市	勝	負	順位
8 小山市		③	③				
9 矢板市	2						
10 下野市	2			2			
11 真岡市			③				

D

市名	那須塩原市	那須烏山市	宇都宮市	勝	負	順位
12 那須塩原市		④				
13 那須烏山市	1		0			
14 宇都宮市		⑤				

※昨年度優勝の佐野市が1、準優勝の那須塩原市が12に入る。

12時30分 降雨のため中止

Aの1位

Bの1位

Cの1位

Dの1位

雨によるリーグ戦途中の中止のため、順位付け不可
→全市参加点

優勝	
準優勝	
第3位	
〃	

※天候に問題がなければこちらの組合せ対戦表で試合を行う。

テニス

【市対抗の部】 期日・会場 : 10/22 県総合運動公園テニスコート

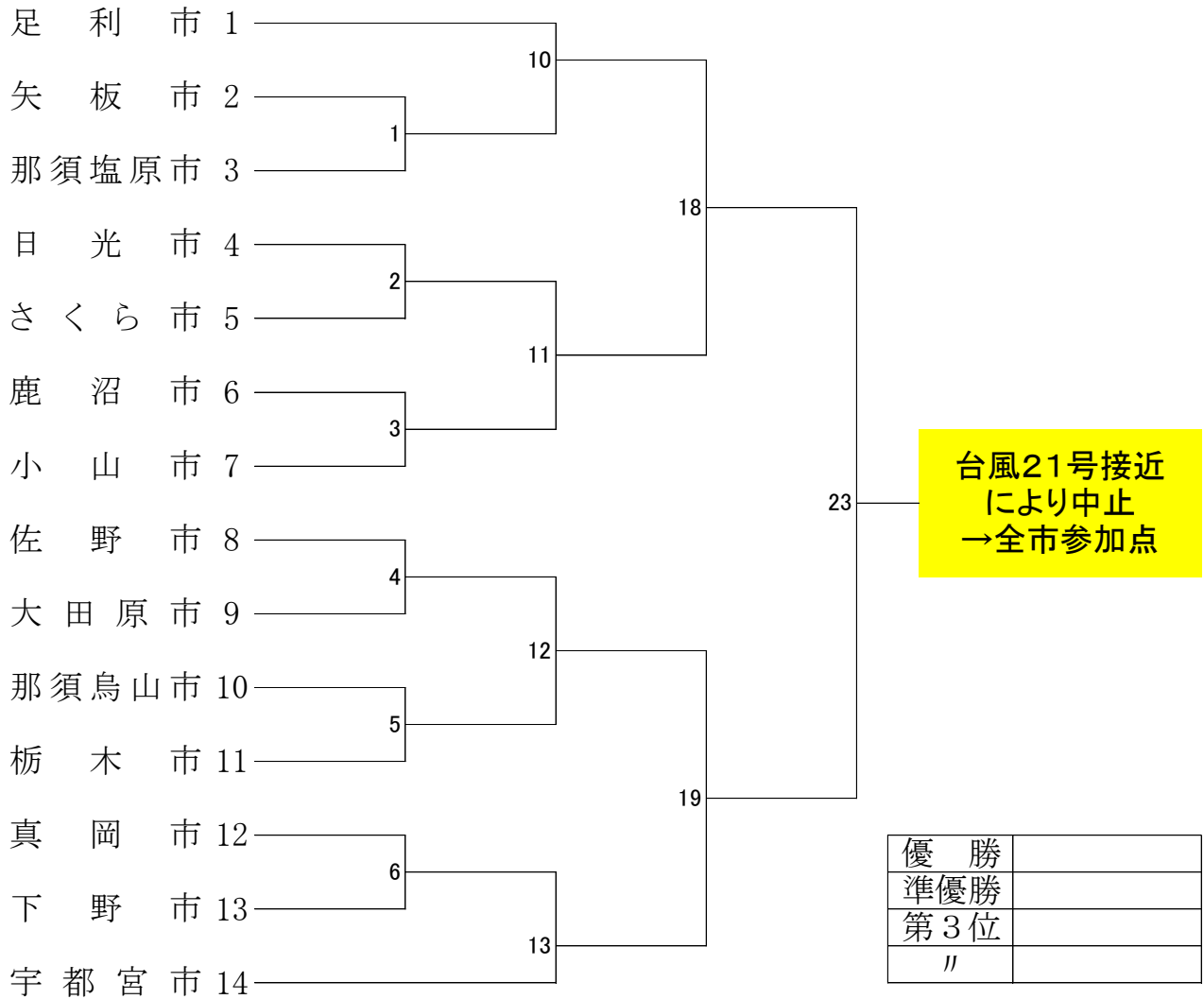

※昨年度優勝の足利市が1、準優勝の宇都宮市が14に入る。

サッカー

【市対抗の部】 期日 10/15 石井緑地(1・2・3・4)
 /会場 10/22 県総合運動公園サッカー場(A・B)

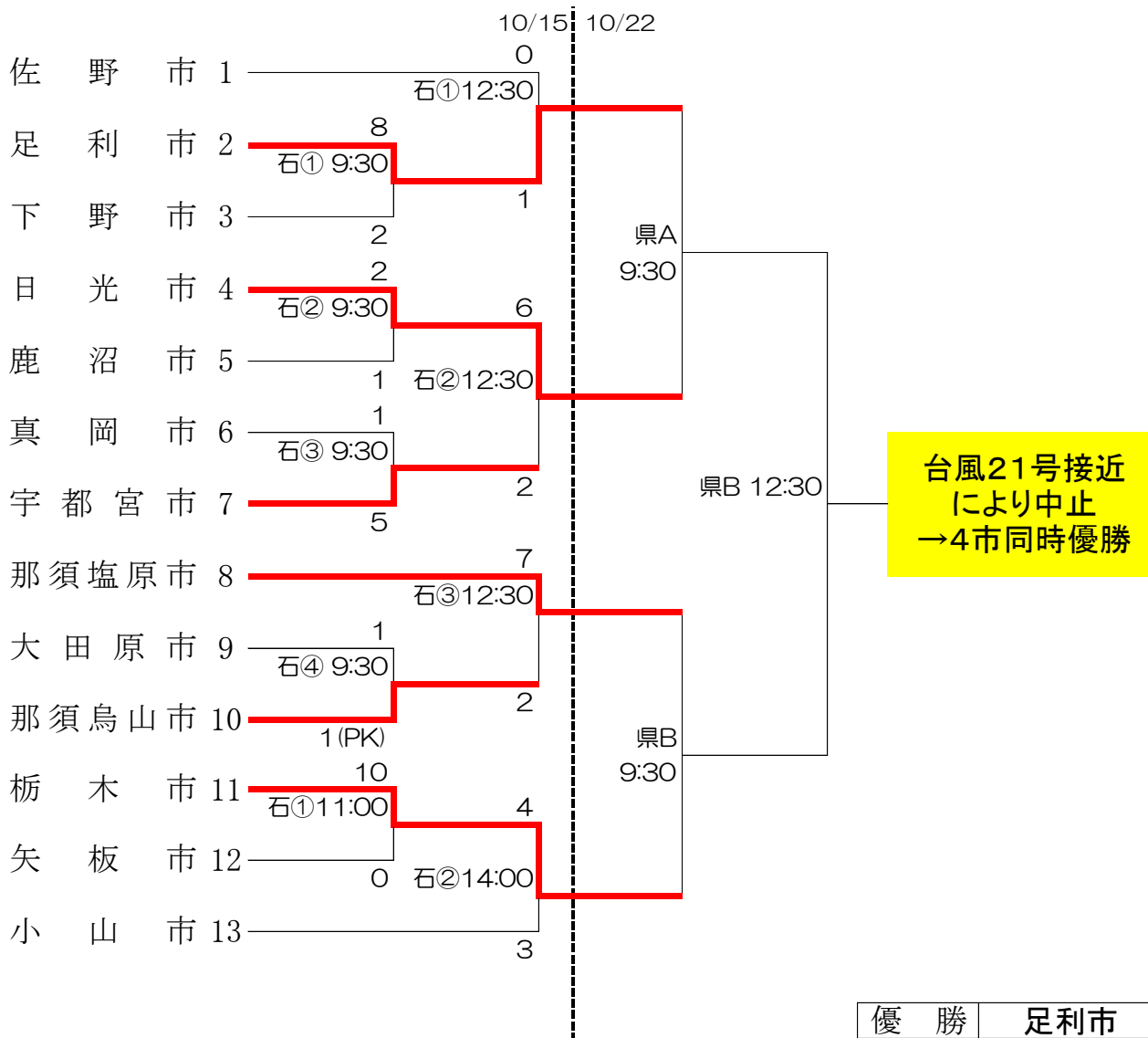

台風21号接近
 により中止
 →4市同時優勝

優勝	足利市
〃	日光市
〃	那須塩原市
〃	栃木市

※昨年度優勝の佐野市が1、準優勝の小山が13に入る。

剣 道

【市対抗の部】 期 日 :平成29年10月15日(日)
 会 場 :宇都宮市河内体育館

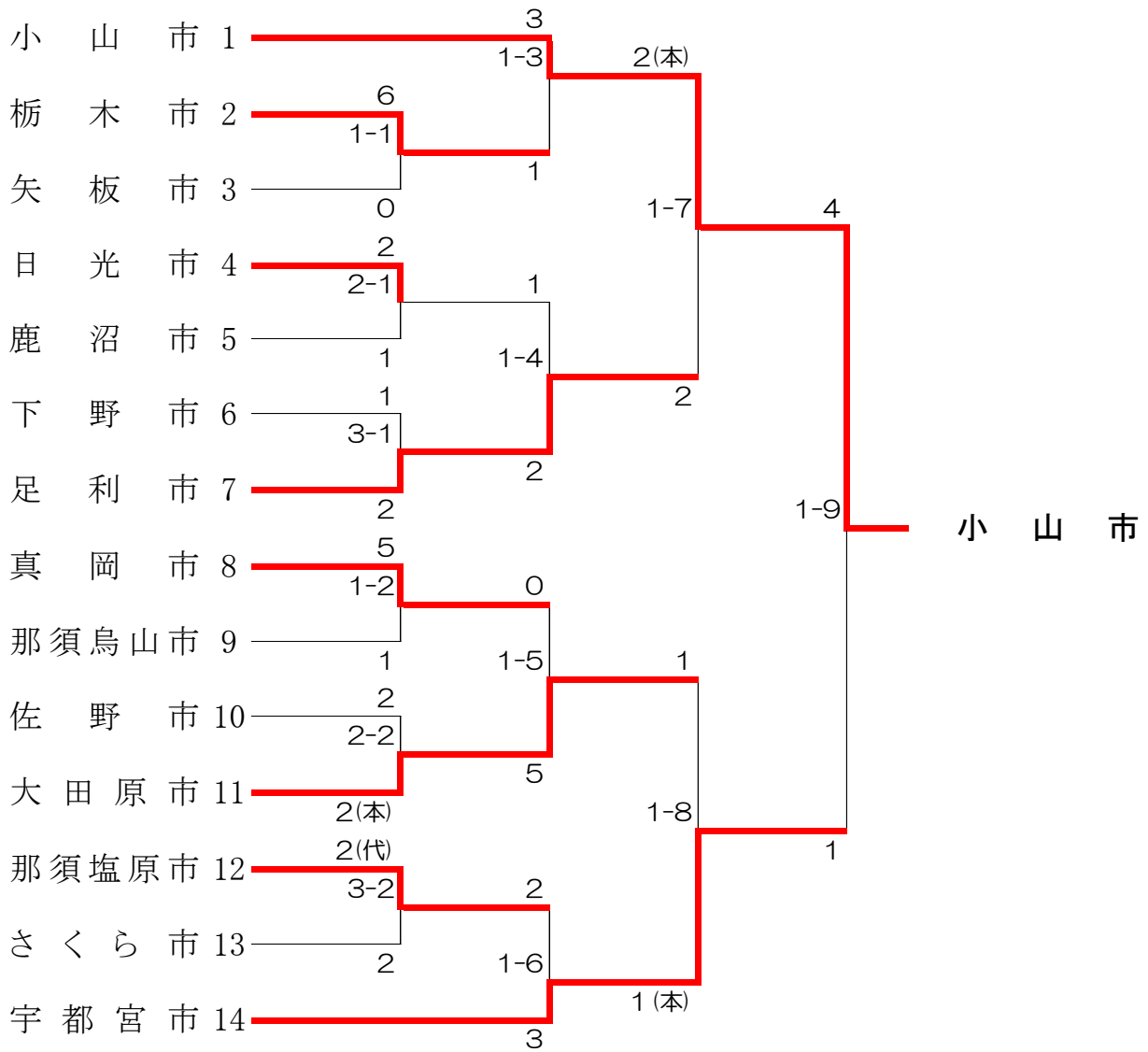

優 勝	小山
準優勝	宇都宮
第3位	足利
〃	大田原

※昨年度優勝の小山市が1、準優勝の宇都宮市が14に入る。

柔道

期 日 : 平成29年10月15日(日)
 会 場 : 栃木県武道館

【市対抗の部】

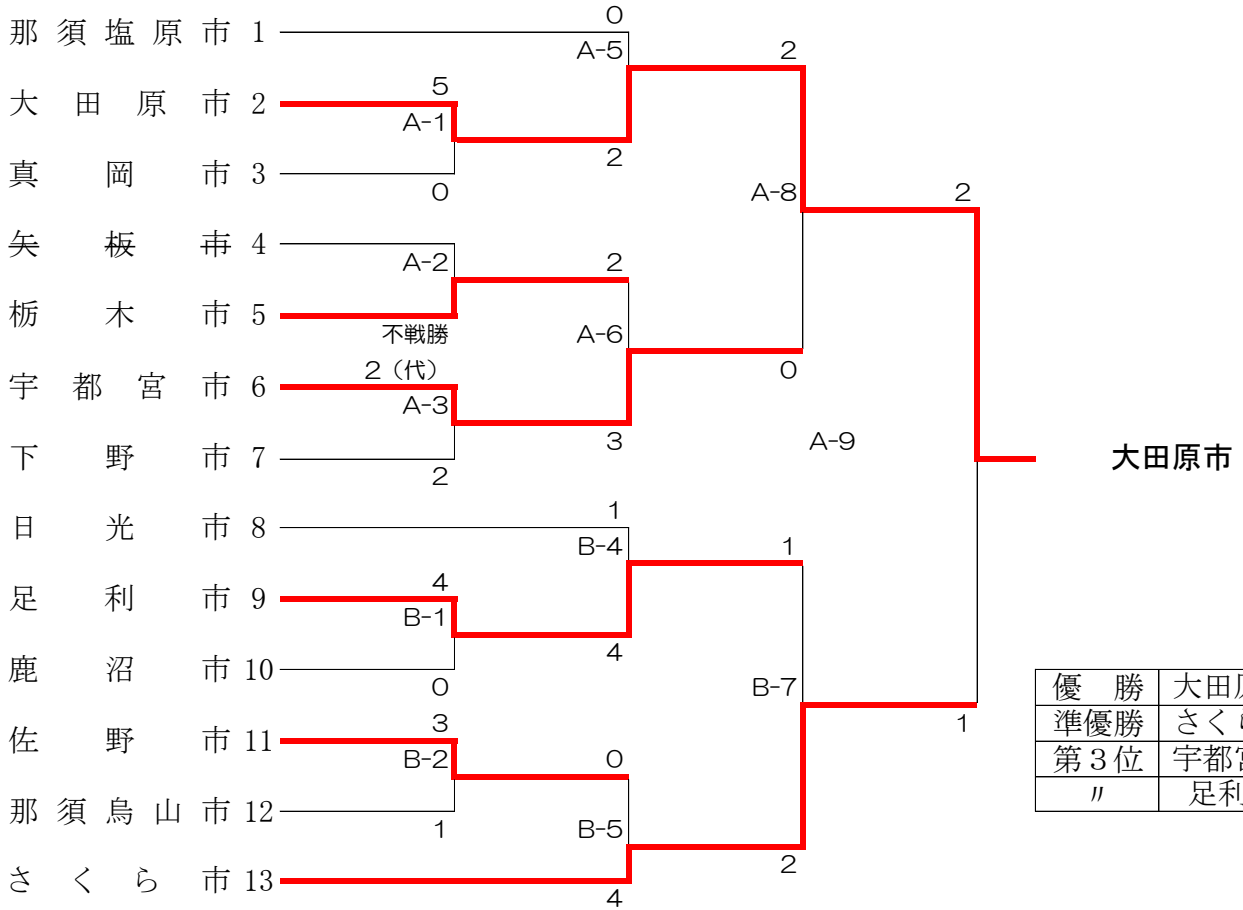

※昨年度優勝の那須塩原市が1、準優勝のさくら市が13に入る。

弓 道

期 日 :平成29年10月22日(日)
 会 場 :宇都宮市弓道場(屋板運動場内)

市 名		1回目	2回目	計	順位	
市 対 抗 の 部	1	那 須 塩 原 市	15	17	32	5※
	2	栃 木 市	18	16	34	3
	3	真 岡 市	14	18	32	6※
	4	足 利 市	17	18	35	2
	5	さ くら 市	14	15	29	9
	6	下 野 市	13	13	26	12※
	7	那 須 烏 山 市	13	14	27	11
	8	佐 野 市	14	16	30	8※
	9	矢 板 市	8	18	26	12※
	10	小 山 市	17	8	25	14
	11	大 田 原 市	12	16	28	10
	12	日 光 市	14	16	30	7※
	13	鹿 沼 市	20	22	42	1
	14	宇 都 宮 市	12	20	32	4※

※弓道競技実施要項競技規定による

相 撲

期 日：平成29年10月15日(日)

会 場：県総合運動公園相撲場

【市対抗の部】 (決勝リーグ戦)

市 名	宇都宮市	矢板市	真岡市	大田原市	勝	負	勝点	順位
1 宇都宮市		×1-2	○3-0	○2-1	2	1	6	1
2 矢板市	○2-1		○2-1	×1-2	2	1	5	2※
3 真岡市	×0-3	×1-2		×1-2	0	3	2	4
4 大田原市	×1-2	○2-1	○2-1		2	1	5	3※

※勝敗数・勝点同数のため
2位決定戦を実施。
大田原 2-0矢板により、
2位:大田原、3位:矢板

試合順及びオーダー表

		東			西		
1	宇都宮市	先鋒	割谷 泰三	○(押し出し)×	村上 和樹	先鋒	矢板市
		中堅	岩田 享太	×(押し出し)○	西方 航	中堅	
		大将	高村 寛樹	×(押し出し)○	石川 聖人	大将	
2	真岡市	先鋒	鈴木 慎司	×(押し出し)○	三浦 久夫	先鋒	大田原市
		中堅	神田 享良	○(欠)×	宍山 文久	中堅	
		大将	太田 海音	×(欠)○	坂内 安彦	大将	
3	宇都宮市	先鋒	割谷 泰三	○(寄り切り)×	鈴木 慎司	先鋒	真岡市
		中堅	岩田 享太	○(突き出し)×	神田 享良	中堅	
		大将	高村 寛樹	○(欠)×	太田 海音	大将	
4	矢板市	先鋒	村上 和樹	×(突き出し)○	三浦 久夫	先鋒	大田原市
		中堅	西方 航	○(欠)×	宍山 文久	中堅	
		大将	石川 聖人	×(寄り切り)○	坂内 安彦	大将	
5	宇都宮市	先鋒	割谷 泰三	○(はたき込み)×	三浦 久夫	先鋒	大田原市
		中堅	岩田 享太	○(欠)×	宍山 文久	中堅	
		大将	高村 寛樹	×(あみうち)○	坂内 安彦	大将	
6	矢板市	先鋒	村上 和樹	×(押し出し)○	鈴木 慎司	先鋒	真岡市
		中堅	西方 航	○(押し出し)×	神田 享良	中堅	
		大将	石川 聖人	○(欠)×	太田 海音	大将	

クレー射撃

期 日 :平成29年10月22日(日)
 会 場 :ニッコー栃木総合射撃場

得点表

	市 名	得 点		得点合計	総合順位
		トラップ	スキー		
市 対 抗 の 部	1 佐野市	184	85	269	7
	2 那須塩原市	189	89	278	6
	3 日光市	186	96	282	5※
	4 那須烏山市	153	65	218	12
	5 大田原市	184	81	265	8※
	6 矢板市	168	76	244	11
	7 鹿沼市	183	82	265	9※
	8 足利市	188	72	260	10
	9 真岡市	201	81	282	4※
	10 宇都宮市	200	113	313	2
	11 栃木市	208	84	292	3
	12 小山市	201	113	314	1

※クレー射撃実施要項表彰規定による

ライフル射撃

期 日 : 平成29年10月15日(日)
会 場 : 県北体育館

得点表

	市名	ビームライフル			合計得点	順位
		1	2	3		
市 対 抗 の 部	1 宇都宮市	392	385	281	1058	4
	2 鹿沼市	335	354	364	1053	5
	3 真岡市	387	391	222	1000	7
	4 足利市	389	380	347	1116	2
	5 大田原市	326	304	389	1019	6
	6 栃木市	400	343	322	1065	3
	7 那須塩原市	370	380	386	1136	1

グラウンド・ゴルフ

期 日 : 平成29年10月15日(日)
会 場 : 鬼怒グリーンパーク上流広場

得点表

市名		合計得点	順位
市 対 抗 の 部	1 矢板市	369	2
	2 足利市	384	6
	3 宇都宮市	351	1
	4 那須烏山市	408	14
	5 佐野市	384	7
	6 那須塩原市	390	9
	7 栃木市	395	11
	8 日光市	377	4
	9 小山市	392	10
	10 さくら市	374	3
	11 真岡市	382	5
	12 下野市	396	12
	13 鹿沼市	402	13
	14 大田原市	389	8