

ママさんバレーボール

【市対抗の部】

期 日：平成30年10月28日（日）

会 場：宇都宮市清原体育館（A・B・C）

”※”印は、第一試合の線審をお願いします。

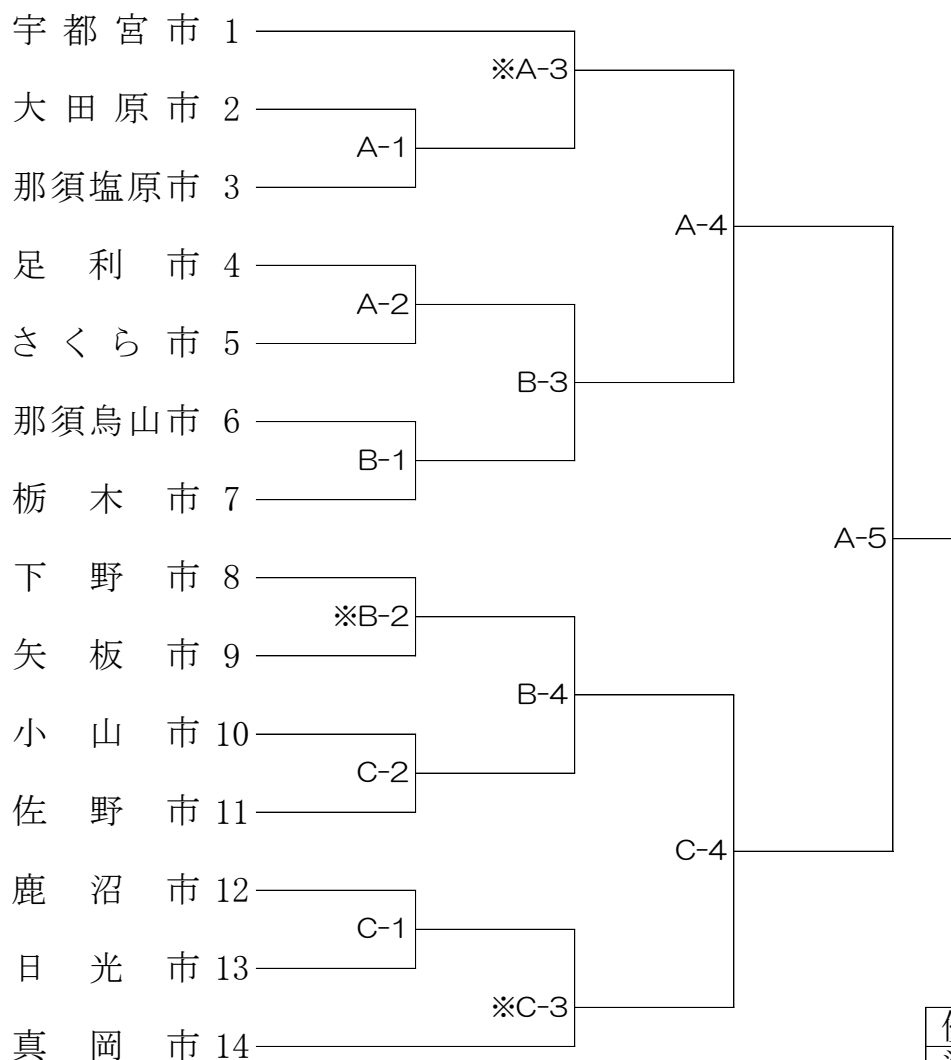

優勝	
準優勝	
第3位	
〃	

※ 昨年度優勝の宇都宮市が1、準優勝の真岡市が14に入る。

軟式野球

【市対抗の部】 期日・会場: 10/21 石井緑地野球場(A,B,C,D)

: 10/28 県総合運動公園(A,B)

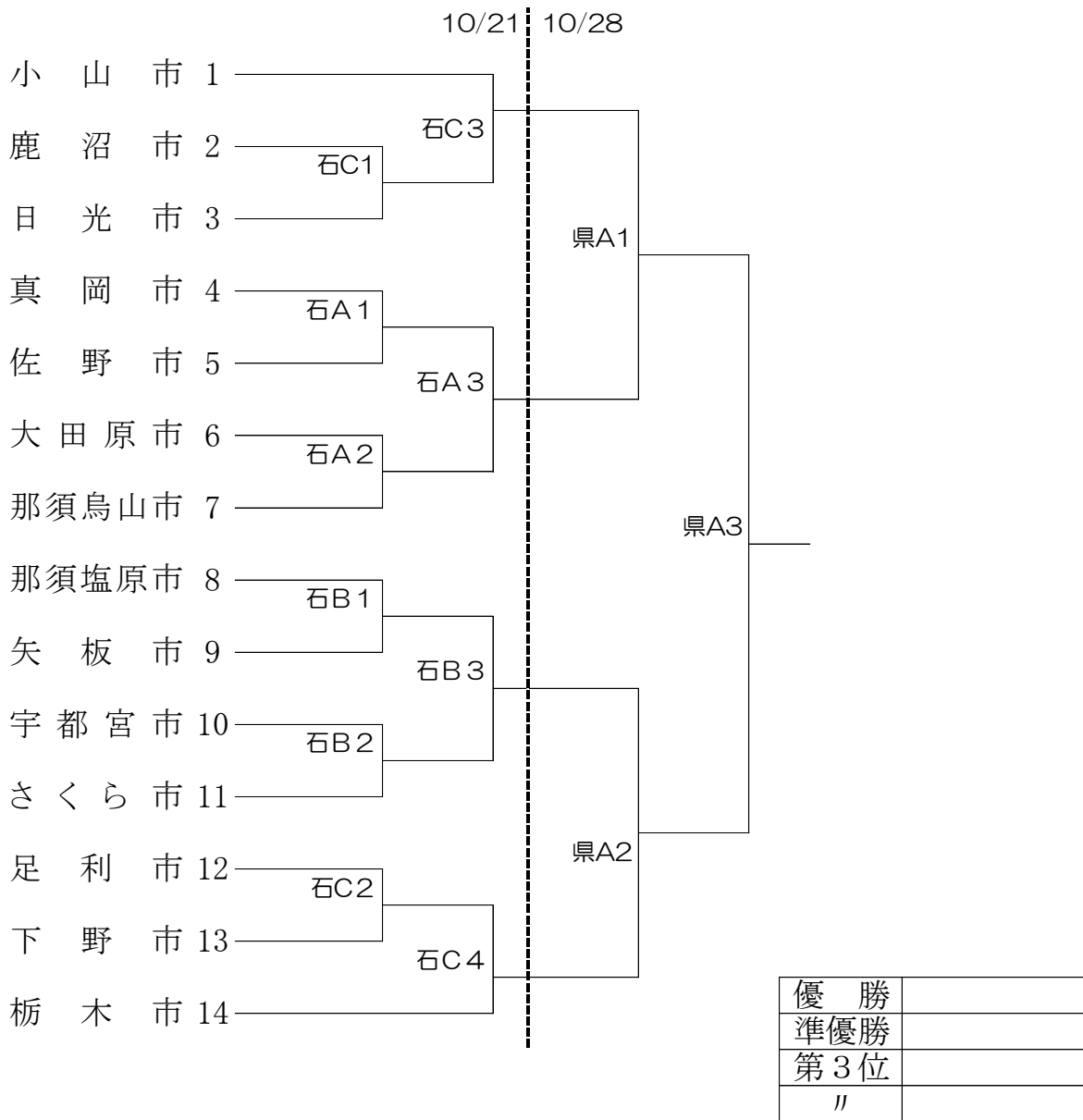

※昨年度優勝の小山市が1、準優勝の栃木市が14に入る。

ソフトボール

【市対抗の部 期日・会場：10/21 柳田緑地ソフトボール場(1・2・3・4) 野球場(B・C)
：10/28 柳田緑地ソフトボール場(1・4)

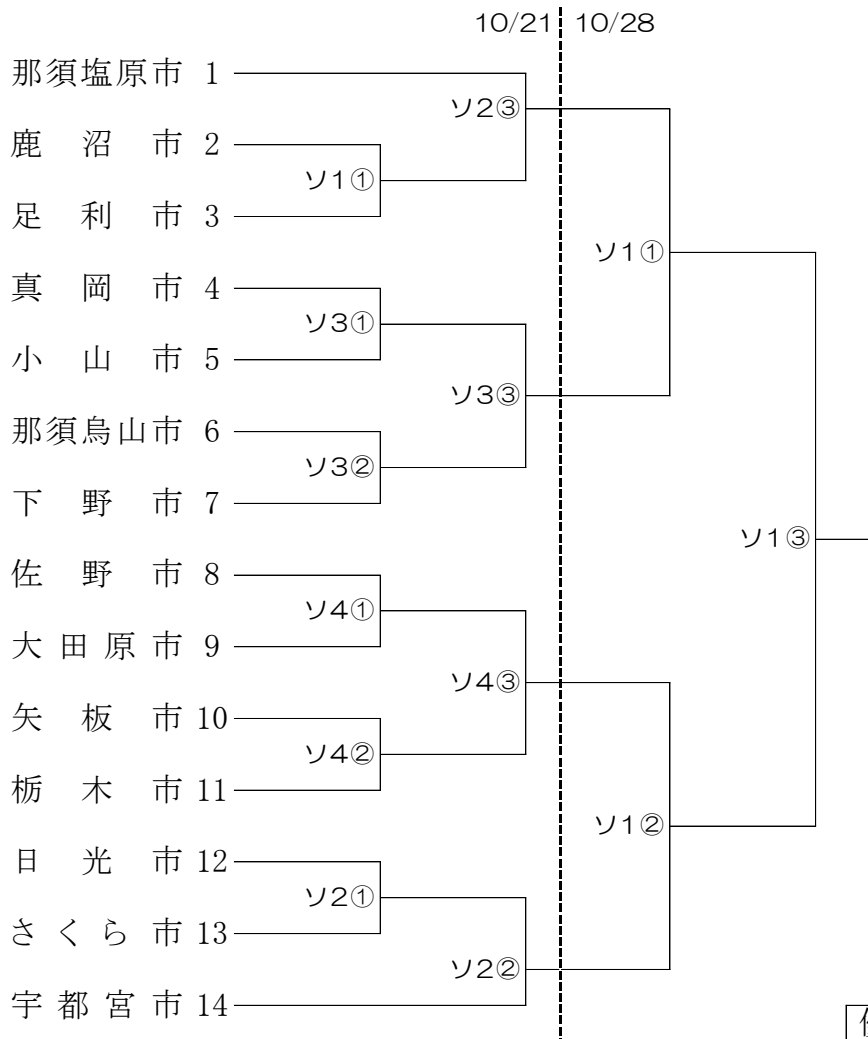

優勝	
準優勝	
第3位	
〃	

※昨年度同時優勝の4市のうち、一昨年度優勝の那須塩原市が1、準優勝の宇都宮市が14に入る。
残りの2市については抽選の結果、下野市が7、佐野市が8に入る。

※試合開始予定時刻 1— 9:00 2— 10:30 3— 12:00
4— 13:30

卓 球

【市対抗の部】 期 日：平成30年10月21日(日)
 会 場：県総合運動公園トレーニングセンター

A

市 名	宇都宮市	矢板市	日光市	得点	勝	負	順位
1	宇都宮市						
2	矢板市						
3	日光市						

B

市 名	足利市	那須塩原市	那須烏山市	真岡市	得点	勝	敗	順位
4	足利市							
5	那須塩原市							
6	那須烏山市							
7	真岡市							

C

市 名	大田原市	栃木市	佐野市	鹿沼市	得点	勝	敗	順位
8	大田原市							
9	栃木市							
10	佐野市							
11	鹿沼市							

D

市 名	小山市	下野市	さくら市	得点	勝	負	順位
12	小山市						
13	下野市						
14	さくら市						

※昨年度優勝の宇都宮市がAグループ、準優勝の小山市がDグループに入る。
 ※抽選は同一対戦を避ける抽選とする。

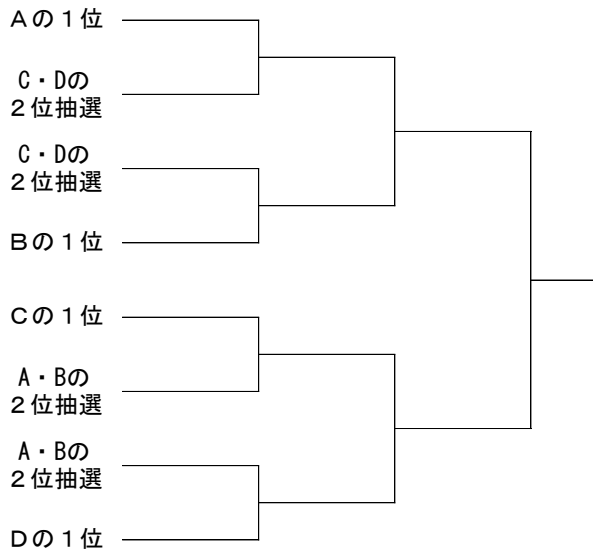

優 勝	
準 優 勝	
第 3 位	
〃	

【市対抗の部】

ゲートボール競技

期 日：平成30年10月21日(日)
 会 場：宇都宮市陽南第一公園

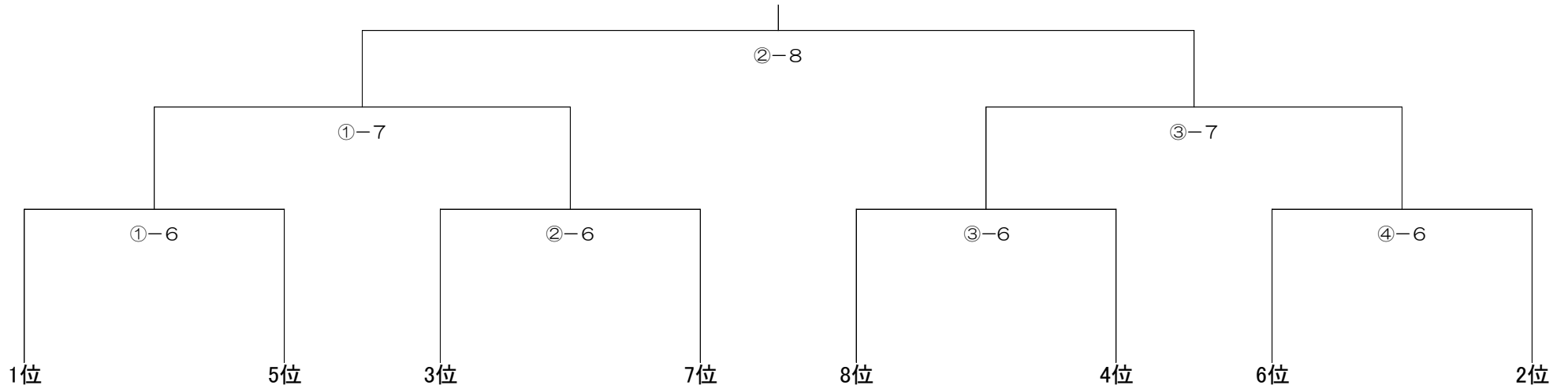

01

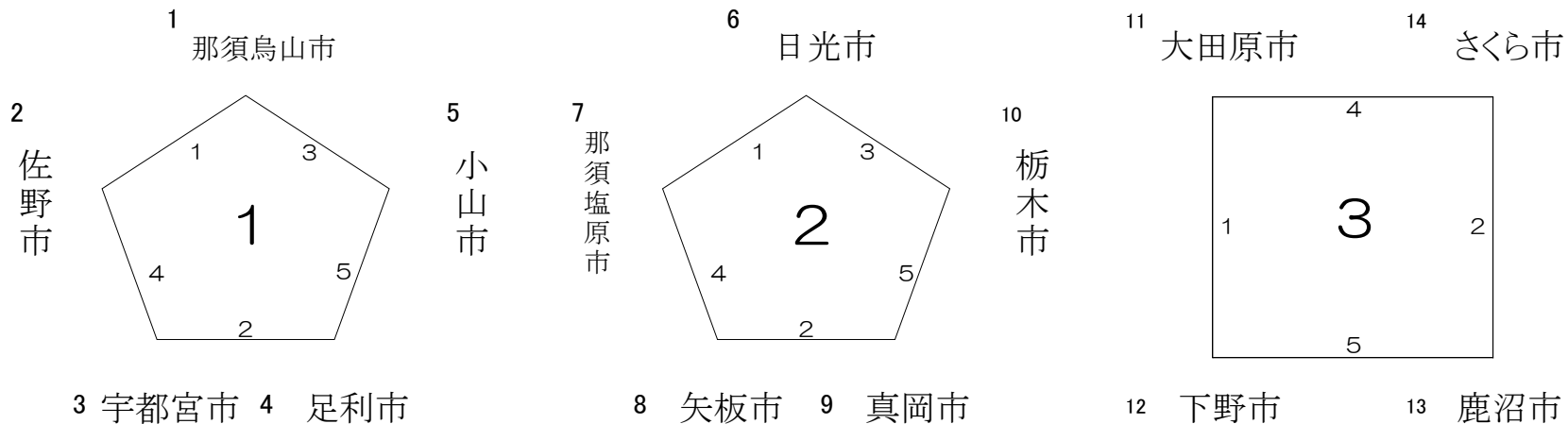

※上位1位～8位が
 決勝トーナメントに進む。
 ※第3ブロック(四角)
 の3試合目は休み。

バドミントン

【市対抗の部】 期 日：平成30年10月21日(日)

会 場：栃木県体育館

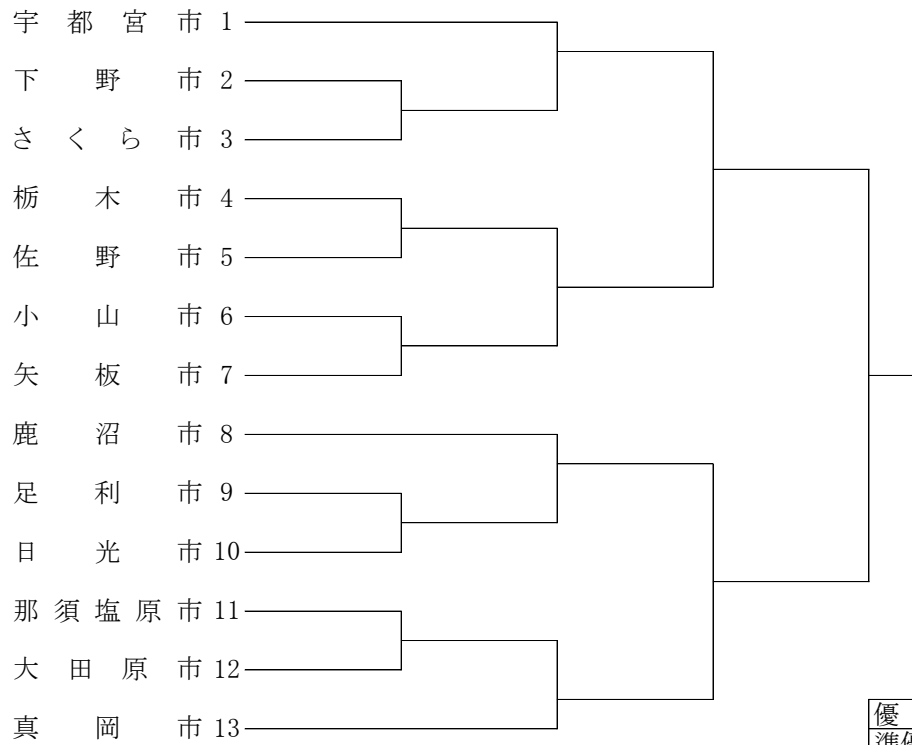

優 勝	
準優勝	
第 3 位	
〃	

※昨年度優勝の宇都宮市が1、準優勝の真岡市が13に入る。

バレーボール

期 日：平成30年10月28日(日)

【市対抗の部】 男子 会 場：県立県北体育館(C・D)

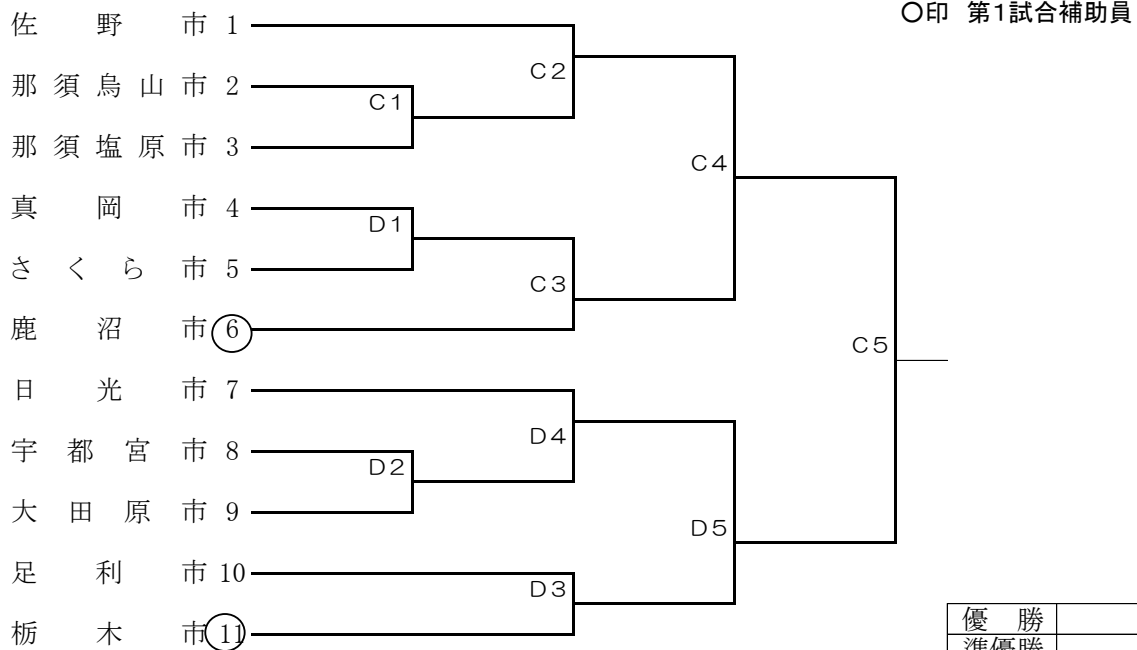

※昨年度優勝の佐野市が1、準優勝の栃木市が11に入る。

優勝	
準優勝	
第3位	
//	

【市対抗の部】 女子 会 場：県立県北体育館(A・B)

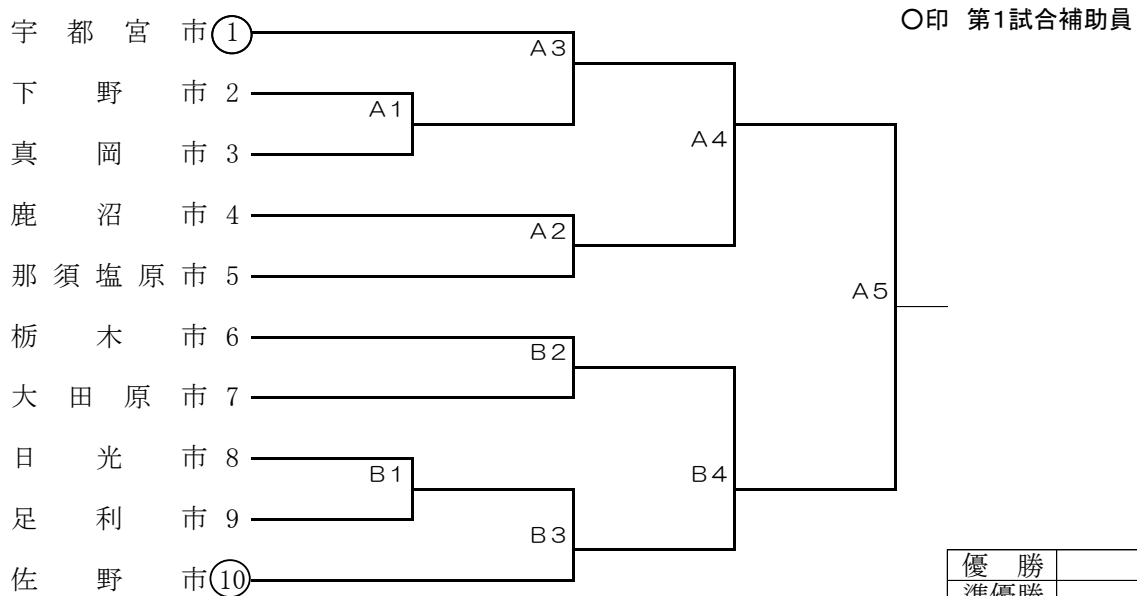

※昨年度優勝の宇都宮市が1、準優勝の佐野市が10に入る。

※2試合目以降の補助員については、前試合の敗者チームが担当する。

※Aコート：メインアリーナ入口側
 Bコート：メインアリーナ中央
 Cコート：メインアリーナ奥側
 Dコート：サブアリーナ

優勝	
準優勝	
第3位	
//	

バスケットボール

期日・会場 : 10/21 下野市石橋体育センター(A・B)、さくら市氏家体育館(C・D)、
雀宮体育館(E・F)
: 10/28 下野市石橋体育センター(A・B)

【市対抗の部】 男子

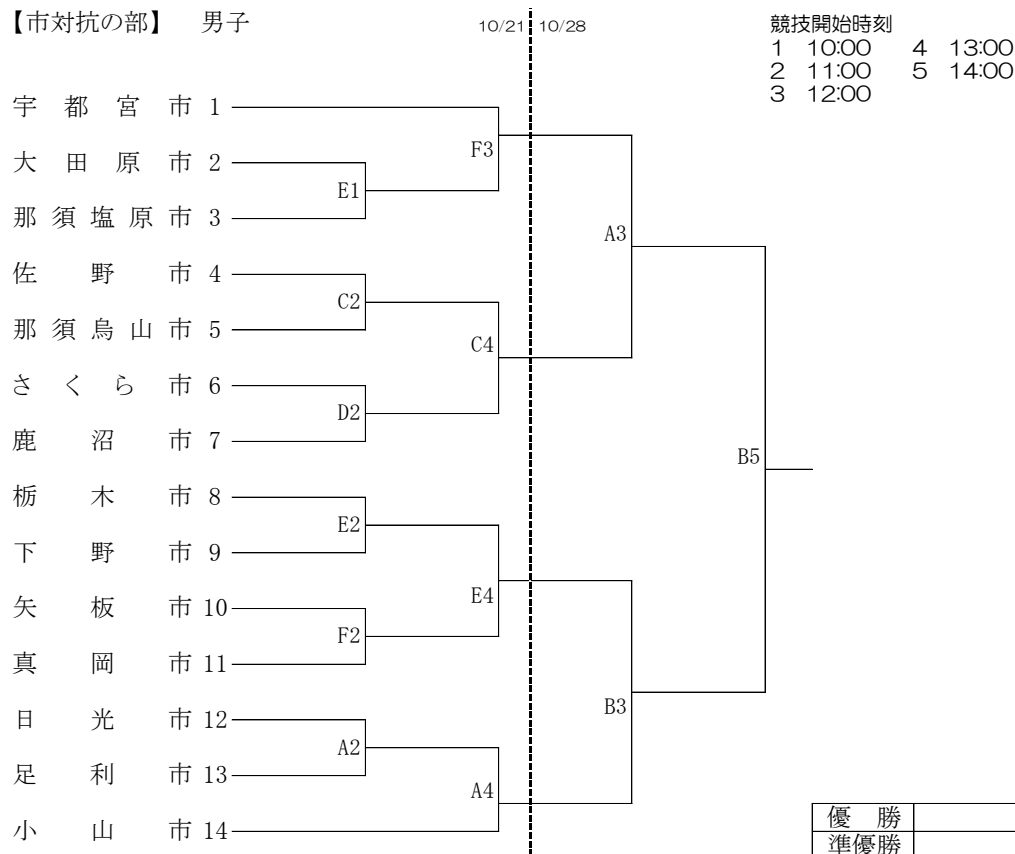

優勝	
準優勝	
第3位	
//	

※昨年度優勝の宇都宮市が1、準優勝の小山市が14に入る。

【市対抗の部】 女子

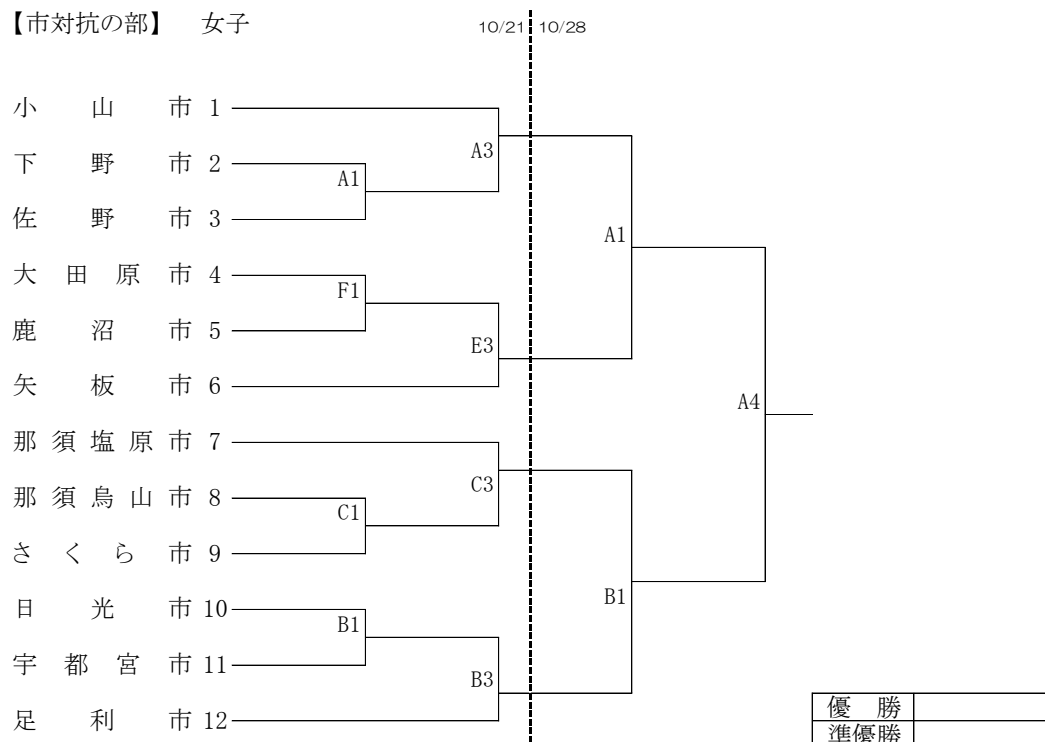

優勝	
準優勝	
第3位	
//	

※昨年度の優勝小山市が1、準優勝の足利市が12に入る。

ソフトテニス

【市対抗の部】 期 日：平成30年10月21日(日)

※晴天時 会 場：県総合運動公園テニスコート

A

市名	佐野市	鹿沼市	真岡市	勝率	ゲーム差	順位
1 佐野市				/		
2 鹿沼市				/		
3 真岡市				/		

B

市名	大田原市	那須烏山市	矢板市	下野市	勝率	ゲーム差	順位
4 大田原市					/		
5 那須烏山市					/		
6 矢板市					/		
7 下野市					/		

C

市名	小山市	さくら市	栃木市	日光市	勝率	ゲーム差	順位
8 小山市					/		
9 さくら市					/		
10 栃木市					/		
11 日光市					/		

D

市名	那須塩原市	足利市	宇都宮市	勝率	ゲーム差	順位
12 那須塩原市				/		
13 足利市				/		
14 宇都宮市				/		

Aブロック
1位

Bブロック
1位

Cブロック
1位

Dブロック
1位

優勝	
準優勝	
第3位	
リ	

※天候に問題がなければこちらの組合せ対戦表で試合を行う。

ソフトテニス

【市対抗の部】

期 日：平成30年10月21日(日)

※雨天時

会 場： : 県総合運動公園テニスコート

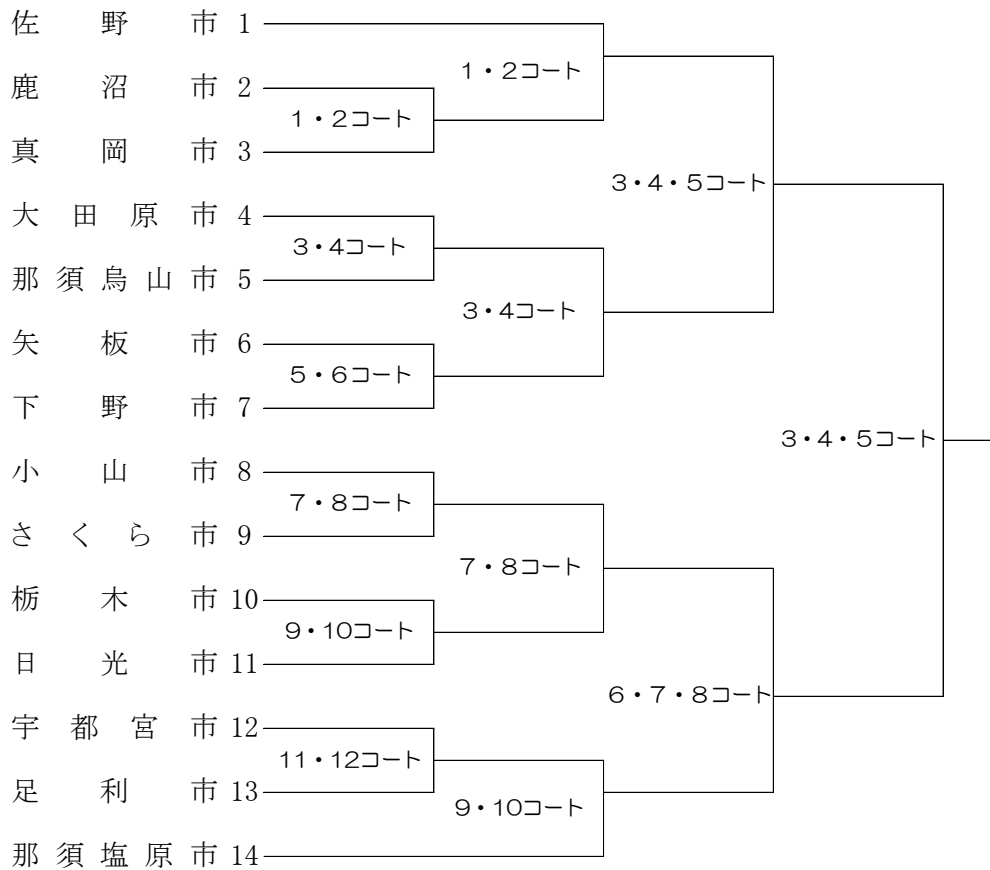

優 勝	
準優勝	
第3位	
〃	

※天候が悪い場合はこちらの組合せ対戦表で試合を行う。

テニス

【市対抗の部】 期 日：平成30年10月28日(日)
 会 場：県総合運動公園テニスコート



優 勝	
準優勝	
第 3 位	
〃	

※ 昨年度、台風により中止のため、一昨年度優勝の足利市が1、準優勝の宇都宮市が14に入る。

サッカー

【市対抗の部】 期日・会場： 10/21 石井緑地(1・2・3・4)

： 10/28 県総合運動公園サッカー場(A・B)

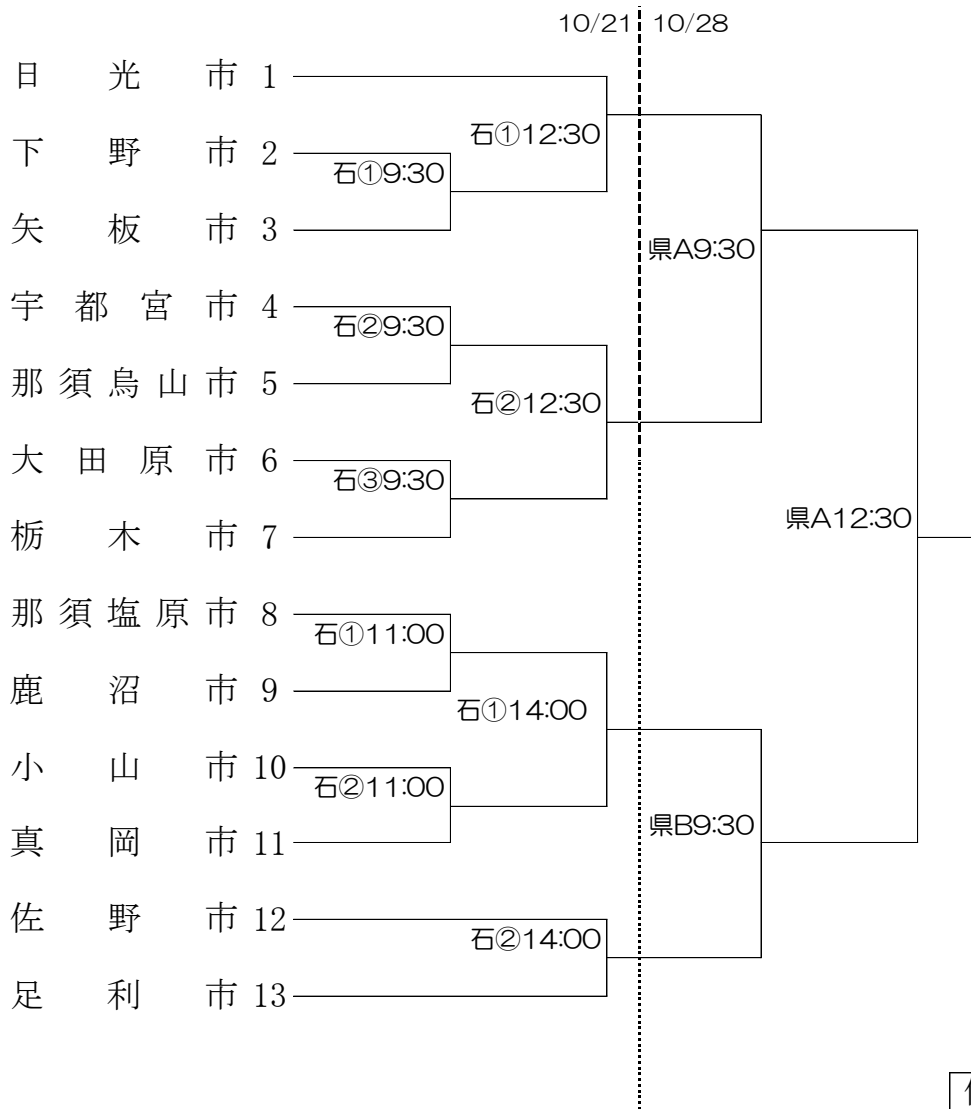

優勝	
準優勝	
第3位	
〃	

※昨年度、台風のため4市同時優勝。(日光市、栃木市、那須塩原市、足利市)
 ※一昨年度上位入賞チームが上記4市に含まれないため、県体協責任抽選の結果、
 日光市が1、栃木市が7、那須塩原市が8、足利市が13に入る。

剣 道

【市対抗の部】 期 日：平成30年10月21日(日)

会 場：栃木県武道館

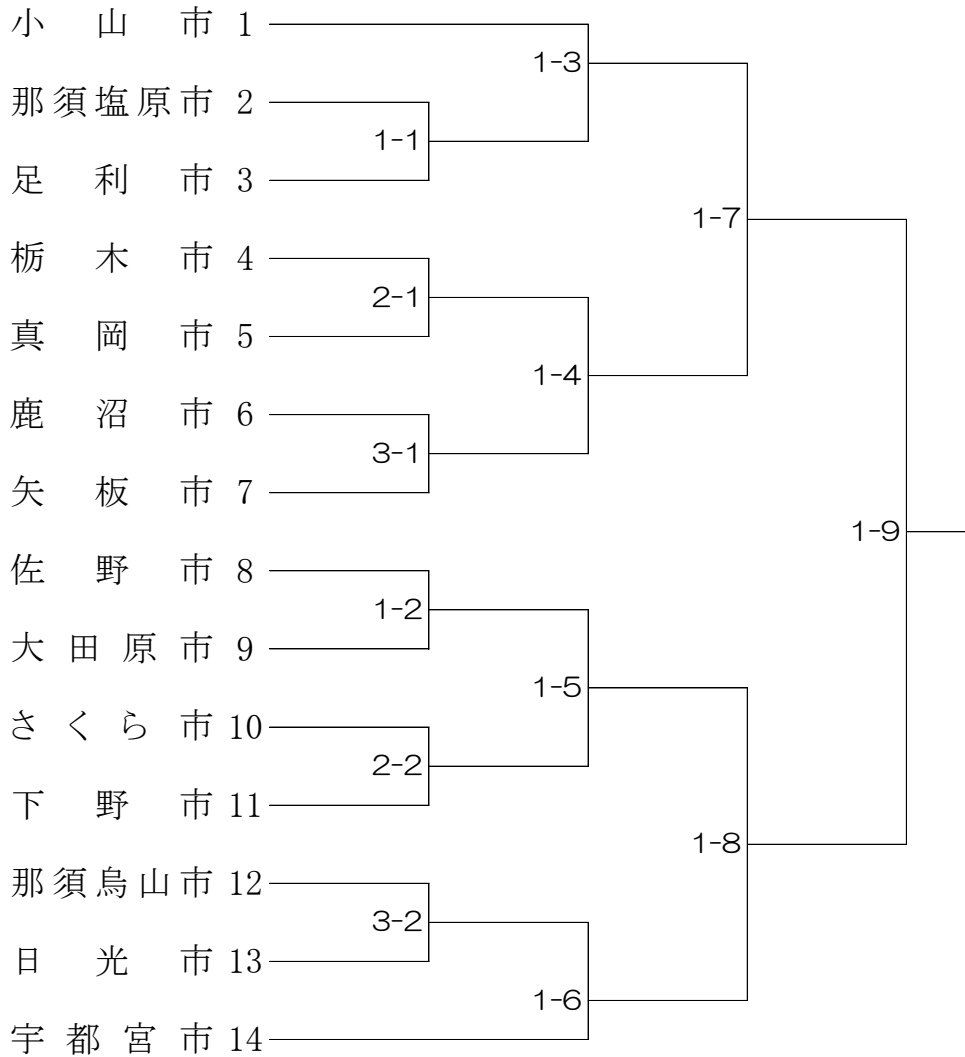

優 勝	
準優勝	
第 3 位	
〃	

※昨年度優勝の小山市が1、準優勝の宇都宮市が14に入る。

弓 道

【市対抗の部】 期 日：平成30年10月21日(日)

会 場：宇都宮市弓道場(屋板運動場内)

	市 名	1回目	2回目	計	順位
市対抗の部	1 大田原市				
	2 さくら市				
	3 那須塩原市				
	4 鹿沼市				
	5 那須烏山市				
	6 栃木市				
	7 佐野市				
	8 真岡市				
	9 宇都宮市				
	10 日光市				
	11 足利市				
	12 下野市				
	13 小山市				
	14 矢板市				

相 撲

【市対抗の部】

期 日：平成30年10月21日(日)

会 場：県総合運動公園相撲場

市 名	宇都宮市	大田原市	矢板市	勝	負	勝点	順位
1 宇都宮市							
2 大田原市							
3 矢板市							

試合順及びオーダー表

	東			—	西		
1	宇都宮市	先鋒	割谷 泰三	()	三浦 久夫	先鋒	大田原市
		中堅	荒井 国夫		間島 奨悟	中堅	
		大将	岩田 享太		岡田 辰也	大将	
2	矢板市	先鋒	西方 航	()	三浦 久夫	先鋒	大田原市
		中堅	石川 聖人		間島 奨悟	中堅	
		大将	細川 総一郎		岡田 辰也	大将	
3	宇都宮市	先鋒	割谷 泰三	()	西方 航	先鋒	矢板市
		中堅	荒井 国夫		石川 聖人	中堅	
		大将	岩田 享太		細川 総一郎	大将	

クレー射撃

【市対抗の部】

期 日：平成30年10月21日(日)

会 場：ニッコー栃木総合射撃場

得 点 表

	市 名	得 点		得点合計	総合順位
		トラップ	スキート		
市対抗の部	1	鹿 沼 市			
	2	真 岡 市			
	3	大 田 原 市			
	4	栃 木 市			
	5	日 光 市			
	6	足 利 市			
	7	那 須 塩 原 市			
	8	那 須 烏 山 市			
	9	宇 都 宮 市			
	10	小 山 市			
	11	矢 板 市			
	12	佐 野 市			

ライフル射撃

【市対抗の部】 期 日： 平成30年10月21日(日)

会 場： 県北体育館

得 点 表

市 名		ビ ャ ム ラ イ フ ル					
		1	2	3	合計得点	順位	
市対抗の部	1	鹿沼市					
	2	宇都宮市					
	3	大田原市					
	4	栃木市					
	5	真岡市					
	6	足利市					
	7	那須塩原市					
	8	日光市					

グラウンド・ゴルフ

【市対抗の部】

期 日：平成30年10月28日(日)

会 場：鬼怒グリーンパーク上流広場

得 点 表

市 名		合計得点	順位	
市対抗の部	1	那 須 塩 原 市		
	2	鹿 沼 市		
	3	矢 板 市		
	4	那 須 烏 山 市		
	5	宇 都 宮 市		
	6	さ く ら 市		
	7	真 岡 市		
	8	佐 野 市		
	9	下 野 市		
	10	栃 木 市		
	11	小 山 市		
	12	足 利 市		
	13	大 田 原 市		
	14	日 光 市		